



Hayatın



arkasında



biz varız



2022
SÜRDÜRÜLEBİLİRLİK
RAPORU



III KOCAER

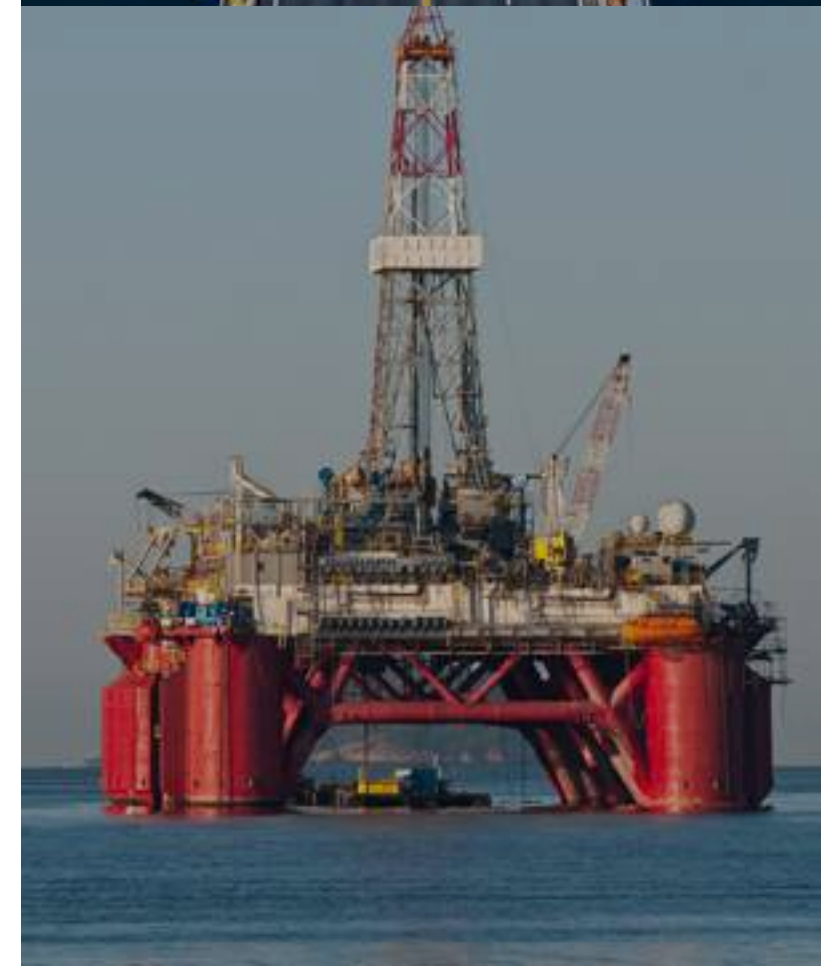

İÇİNDEKİLER

- > RAPOR HAKKINDA
- > YÖNETİM KURULU BAŞKANI MESAJI
- > CEO MESAJI

> KOCAER ÇELİK HAKKINDA

- > HAKKIMIZDA
- > TARİHÇEMİZ
- > MİSYONUMUZ, VİZYONUMUZ, DEĞERLERİMİZ
- > RAKAMLARLA KOCAER 2022
- > İŞ BİRLİKLERİ VE KURUMSAL ÜYELİKLER
- > ÖDÜLLER

> SÜRDÜRÜLEBİLİRLİK STRATEJİMİZ

- > SÜRDÜRÜLEBİLİRLİK YAKLAŞIMIMIZ, STRATEJİMİZ VE ORGANİZASYONUMUZ
- > ÖNCELİKLENDİRME MATRİSİ VE PAYDAŞ KATILIMI
- > SÜRDÜRÜLEBİLİRLİK ÖNCELİKLERİ MATRİSİ
- > SKA'LAR İLE BAĞLANTILAR
- > SÜRDÜRÜLEBİLİRLİK HEDEFLERİMİZ

> KURUMSAL YÖNETİŞİM

- > ORGANİZASYON VE KURUMSAL YAPIMIZ
- > STRATEJİMİZ
- > KURUMSAL RİSK YÖNETİMİ
- > İÇ DENETİM VE İÇ KONTROL
- > İŞ ETİĞİ VE UYUM
- > BİLGİ GÜVENLİĞİ
- > SÜRDÜRÜLEBİLİR TEDARİK ZİNCİRİ YÖNETİMİ

> EKONOMİK PERFORMANSIMIZ

- > AR-GE VE İNOVASYON
- > VERGİ YAKLAŞIMIMIZ
- > YATIRIMLARIMIZ
- > ÜRÜN SORUMLULUĞU VE MÜŞTERİ MEMNUNİYETİ
- > YEREL EKONOMİYE KATKI

> ÇEVRESEL PERFORMANSIMIZ

- > ÇEVRE PERFORMANS HEDEFLERİMİZ VE YÖNETİMİMİZ
- > ENERJİ VE SERA GAZI YÖNETİMİ
- > SU VERİMLİLİĞİ VE ATIK SU YÖNETİMİ
- > DÖNGÜSELLİK VE ATIK YÖNETİMİ
- > BİYOÇEŞİTLİLİK

> SOSYAL PERFORMANSIMIZ

- > SOSYAL PERFORMANS HEDEFLERİMİZ VE YÖNETİMİMİZ
- > ÇALIŞAN MEMNUNİYETİ
- > YETENEK YÖNETİMİ VE KARIYER GELİŞİMİ
- > ÇEŞİTLİLİK, EŞİTLİK VE KAPSAYICILIK
- > İŞ SAĞLIĞI VE GÜVENLİĞİ
- > TOPLUMSAL SOSYAL SORUMLULUK

> EKLER

- > ÇEVRESEL PERFORMANS GÖSTERGELERİ
- > SOSYAL PERFORMANS GÖSTERGELERİ
- > EKONOMİK PERFORMANS GÖSTERGELERİ
- > GRI ENDEKSİ

RAPOR HAKKINDA

Kocaer Çelik Sanayi ve Ticaret A.Ş. (Kocaer Çelik) olarak, sürdürülebilirlik yaklaşımımızı ve bu alanda hayata geçirdiğimiz çalışmalarımızı siz değerli paydaşlarımızla 2022 Sürdürülebilirlik Raporumuzla paylaşmaktan mutluluk duyuyoruz. Global Reporting Initiative (GRI) standartlarında ikinci defa yayımladığımız sürdürülebilirlik raporumuzda, şirketimizin sürdürülebilirlik stratejisi, yönetim ve performansının detaylarını Çevre, İnsan ve İnovasyon konuları özelinde ele alıyoruz.

Kurulduğumuz günden bu yana, etik, şeffaf, takip edilebilir, hesap verebilir ve sorumlu yönetim anlayışıyla faaliyetlerimizi sürdürüyoruz. 1 Ocak 2022 – 31 Aralık 2022 tarihleri arasında hayata geçirdiğimiz sosyal, çevresel ve yönetim alanlarındaki uygulamalarımızı açıkladığımız raporumuzun paydaşlarımızla aramızda bulunan güçlü güven duygusunu pekiştirmesini ve sektörümüzde örnek teşkil etmesini diliyoruz.

Raporumuz, 2023 yılında imzacısı olduğumuz Birleşmiş Milletler Küresel İlkeler Sözleşmesi (UNGC) Prensipleri'ne uygun olarak hazırlanan Yıllık İlerleme Bildirim Raporu niteliğinde olup, GRI standartlarına uyumlu olarak hazırlanmıştır. GRI standartlarının raporumuzun hangi bölümlerinde ele alındığını eklerde yer alan "GRI İçerik Endeksi" tablosunda görebilirsiniz.

2022'den beri yıllık olarak kamuoyu ile paylaştığımız sürdürülebilirlik raporumuzun ilkinde yer alan veriler dış denetime tabi tutulmamış verilerdir.

Sürdürülebilirlik raporumuzda yer verdiğimiz veriler aksi belirtilmediği müddetçe Kocaer Çelik'in bünyesindeki çalışmaların 2022 yılına ait performansını yansıtmaktadır. Raporumuz ile ilgili görüşlerinizi ve sorularınızı iletme için sustainability@kocaersteel.com adresine e-posta gönderebilirsiniz.

RAPOR
HAKKINDA

ŞİRKET
MESAJI

KOCAER ÇELİK
HAKKINDA

SÜRDÜRÜLEBİLİRLİK
STRATEJİMİZ

KURUMSAL
YÖNETİŞİM

EKONOMİK
PERFORMANSIMIZ

ÇEVRESEL
PERFORMANSIMIZ

SOSYAL
PERFORMANSIMIZ

EKLER
+



03



YÖNETİM KURULU BAŞKANI MESAJI

Sayın Paydaşlarımız,

2022 yılı verileriyle hazırladığımız 2. sürdürülebilirlik raporumuz aracılığıyla sizlerle, sürdürülebilirlik yolculuğumuzda kaydettiğimiz ilerlemeleri, hedeflerimizi ve taahhütlerimizi paylaşmak istiyoruz. 2022 yılında “Hayatın arkasında Biz Varız” mottosu ve yeniliklerin öncüsü rotasıyla başladığımız sürdürülebilir büyüme yolculuğumuzu heyecan verici atılımlarla sürdürüyoruz.

Kocaer Çelik olarak 2022 yılında, ciromuzda elde ettiğimiz %123'lük artışla son derece güçlü bir büyümeye imza attık. Hem ülkemizde hem de yurt dışında satış gelirlerimizi katladık. Bugün 6 kıtada, 140 ülkede ürünleri beğenilerek tercih edilen ve cirosunun %77'sini yurt dışı faaliyetlerinden elde eden, güçlü bir kuruluş olarak hizmet verebilmenin gururunu yaşıyoruz.

Kocaer Çelik olarak, sürdürülebilir bir gelecek ve markamızın bir sonraki nesillere değer ve fark yaratarak aktarılabilmesi için önemli bir adım olarak 2022 yılında halka arz sürecimizi tamamladık. Borsa İstanbul'da



Hakan Kocaer

Yönetim Kurulu Başkanı

Kocaer Çelik olarak, sürdürülebilir bir gelecek ve markamızın bir sonraki nesillere değer ve fark yaratarak aktarılabilmesi için önemli bir adım atarak 2022 yılında gerçekleştirdiğimiz halka arzımız **1 milyar 542 milyon TL** ile 2022 yılının en büyük 2. halka arzı olarak kayıtlara geçti.

gerçekleştirdiğimiz halka arz, Kocaer Çelik olarak sürdürülebilir başarı hikâyemizin, güvenilir, inovatif ve güçlü kurumsal yapımızın bir yansımasıdır. Bu süreçte şirketimizin hisselerine olan yoğun talep sonucunda planlanan hisse satış oranı arttırılarak %4 ek satış yapıldı. Halka arzımız, 1 milyar 542 milyon TL ile 2022 yılının en büyük halka arzlarından biri (2. sırada) olarak kayıtlara geçti. Güçlenen yönetimimiz ve sermaye yapımızla, inovasyon, yenilebilir enerji ve fabrikalarımızın teknolojik modernizasyonu gibi alanlarda yatırımlarımıza devam ederek, katma değerli ürünlerle rekabet gücümüzü daha da arttırmayı amaçlıyoruz.

2022 yılında yatırımlarımıza kesintisiz olarak devam ettik; tesislerimizi geliştirerek kapasitemizi artırdık. Galvaniz fabrikamız ve çelik servis merkezimiz gibi önemli projelerimizi tamamlayarak, katma değerli ürünlerimizi ve hizmetlerimizi desteklemeyi hedefledik. İzmir Aliağa'daki fabrikalarımızın renovasyon ve geliştirme çalışmaları da devam etmektedir. Teknolojiye yaptığımız yatırımlar ile üretim ve organizasyonel süreçlerimizi daha verimli hale getirmekteyiz. Üretim tesislerimizde robotik sistemler, mekatronik çözümler, makine öğrenmesi, yapay zeka ve büyük veri gibi dijital dönüşüm projelerini gerçekleştirmekteyiz. Ayrıca son teknolojiye uygun otomasyon, bulut bilişim ve IoT (nesnelerinin interneti)

yatırımlarına sürekli olarak devam etmekteyiz. Bu yatırımlar ile tüm üretim ve organizasyonel süreçlerimizi anlık olarak izlenebilir şekilde takip ederken, riskleri bertaraf etmekte, verimliliği arttırmakta ve sürdürülebilir üretim ve hizmetleri geliştirmekteyiz.

Gelecek nesillere daha temiz ve yaşanabilir bir dünya miras bırakmak için çevresel performansımızı sürekli olarak iyileştirmeyi ana hedeflerimiz arasında görüyoruz. Sürdürülebilir Kalkınma Amacı (SKA) 12: Sorumlu Tüketim ve Üretim'i temel alarak, çevreye karşı sorumluluğumuzu yerine getirmek adına kaynak verimliliğimizi arttırmak, çevresel etkimizi azaltmak için çalışıyoruz. Bu amaçla, çevresel etkilerimizi düzenli olarak ölçüyor ve azaltmaya yönelik yatırımları hayata geçiriyoruz. Tasarladığımız politikalar ve süreçlerle tüm değer zincirinde karbon ve su ayak izimizi azaltmayı, çevre dostu teknolojilere yatırım yapmayı, etkin kaynak kullanımını, faaliyet döngüsünün her safhasında atıkların azaltılmasını ve geri dönüşümünü hedefliyoruz.

Yaptığımız yatırımlarla ihtiyaç duyduğumuz elektrik enerjisinin %33'ünü kendi ürettiğimiz yenilenebilir enerji kaynaklarından karşılıyoruz. Ayrıca, sürdürülebilir dijital dönüşüm projelerimizle iş süreçlerimizi daha verimli hale getiriyor ve kaynakları daha etkin bir şekilde kullanıyoruz.



Sürdürülebilirlik alanında elde ettiğimiz başarılarla gurur duyuyoruz. Galvaniz fabrikamız, Amerika Yeşil Binalar Derneği (USGBC) tarafından LEED (Leadership in Energy and Environmental Design) Gold sertifikası almaya hak kazandı.

924 çalışanımız en kıymetli kaynağımız. Çalışanlarımıza sağlıklı ve güvenli bir çalışma ortamı sunmak, yetkinlik ve kariyer gelişimleri için olanak sağlamak taviz vermeyeceğimiz bir konu. Faaliyet bölgemizde güçlü ve geniş bir etki alanına sahibiz, bu coğrafyalarda bölgesel kalkınmaya destek vererek, yerel toplulukların sosyoekonomik gelişimine katkıda bulunuyoruz.

Ayrıca, kurumsal sosyal sorumluluk projelerimizle yerel topluluklarımızın gelişimine katkıda bulunmaya devam ediyoruz.

Her geçen gün dünyada adından daha fazla söz ettiren bir marka olma yolculuğumuzu heyecanla sürdürüyoruz. Sürdürülebilirlik hedeflerimiz kapsamında ulaştığımız seviyeyi anlatan Kocaer Çelik 2022 yılı Sürdürülebilirlik Raporu'nu sizlere paylaşmaktan mutluluk duyuyoruz. Bu yolculukta çabalayan, katkı sağlayan tüm çalışma arkadaşlarımıza, tedarikçilerimize, iş ortaklarımıza ve daha güzel bir dünya için bize ilham veren müşterilerimize içtenlikle teşekkür ediyoruz. Sizlerin güveni ve desteği, Kocaer Çelik'in sürdürülebilir büyümesinin temel taşlarından biri.

Gelecekte de, küresel rekabet gücünü kurumsallığı, güvenilirliği ve inovasyon kapasitesinden alan bir şirket olarak, sektörün öncülerinden olmaya ve rekabet gücümüzü korumaya devam edeceğiz. Kararlılıkla taahhütlerimize uygun şekilde ilerleyerek, sürdürülebilir bir gelecek için çalışmalarımıza devam edeceğiz.

Sevgi ve saygılarımla

CEO MESAJI

Sayın Paydaşlarımız,

IFC'nin de belirttiği üzere, "Bu gezegendeki birkaç materyal çelik kadar esas değildir. Bu kıymetli alaşım, modern toplumun omurgasını oluşturur; bizi barındıran binaları, bizi taşıyan araçları ve bizi besleyen makineleri destekler. Dünya çapındaki çelik fabrikalarından, sektör yılda yaklaşık 2 milyar ton çelik üretir, bu da 24.000'den fazla Golden Gate Köprüsü veya 30.000 Empire State Binası inşa etmek için yeterlidir."

Kocaer Çelik olarak, sürdürülebilir bir geleceği inşa etme sorumluluğumuzun farkındayız. Çelik sektörü, sürdürülebilir kalkınma için kritik bir öneme sahiptir ve biz de bu bilincin gereği olarak faaliyetlerimizi şekillendiriyoruz. İş yapış şeklimizi, ürünlerimizi ve hizmetlerimizi sürekli olarak gözden geçiriyor ve iyileştiriyoruz. Sürdürülebilirlik, faaliyetlerimizin merkezinde yer almakta ve iş stratejimizin ayrılmaz bir parçasıdır. Bu bağlamda, 2022 yılında gerçekleştirdiğimiz başarıları sizlerle paylaşmak istiyorum.



Orhan Timurhan
CEO

Geleceğin çelik sektörüne yön vermek üzere, yenilikçi ürün ve hizmetler geliştiriyor, yeşil projelere öncelik veriyor ve çevre dostu teknolojileri benimsiyoruz. Bu kapsamda, enerji verimliliği, atık yönetimi ve su tasarrufu gibi çevresel sürdürülebilirlik alanlarında önemli adımlar atmaktayız.



İlk olarak, işletmelerimizin sürdürülebilirliği için yatırımlarımızı artırdık. Yenilenebilir enerji projeleri ve katma değerli yeni ürünlerin geliştirilmesi için ciddi bir çaba harcadık. Bu yatırımlar, şirketimizin enerji ihtiyacının büyük bir kısmını yenilenebilir kaynaklardan sağlamasını ve çevresel etkimizi azaltmamıza olanak tanıdı.

İnovasyon, Kocaer Çelik'in sürdürülebilir başarısının temel taşlarından biridir. Geleceğin çelik sektörüne yön vermek üzere, yenilikçi ürün ve hizmetler geliştiriyor, yeşil projelere öncelik veriyor ve çevre dostu teknolojileri benimsiyoruz. Bu kapsamda, enerji verimliliği, atık yönetimi ve su tasarrufu gibi çevresel sürdürülebilirlik alanlarında önemli adımlar atmaktayız. Bu projelerin bir sonucu olarak, pazarda daha rekabetçi ve çevre dostu ürünler sunma kapasitemizi artırdık.

Ayrıca, iç kontrol sistemimizi güçlendirdik ve şeffaflığı artırmak için çaba harcadık. Şirket içi denetimlerimizi sürekli olarak güncelledik ve iş süreçlerimizi daha verimli hale getirmek için çeşitli önlemler aldık. Bu, hem şirket içinde hem de dışında güvenilir bir ortamın oluşturulmasına katkıda bulundu.

Son olarak, sadece finansal başarıya değil, aynı zamanda toplumsal sorumluluk projelerine verdiğimiz öneme de odaklandık. Toplumsal sorumluluk projelerimizle yerel topluluklarımıza katkıda bulunmanın gururunu yaşıyoruz. Bu projelerle, çevremize ve toplumumuza katkı sağlamak için aktif bir rol oynamaktan mutluluk duyuyoruz.

GRI (Global Reporting Initiative) standartlarındaki sürdürülebilirlik raporumuz, şirketimizin ekonomik, çevresel ve sosyal performansını şeffaf bir şekilde paylaşmayı amaçlamaktadır. Bu rapor, paydaşlarımıza değer yaratma şeklimizi, sürdürülebilirlik hedeflerimize nasıl ulaştığımızı ve topluma olan taahhütlerimizi anlatmaktadır.

Sürdürülebilir bir gelecek için attığımız adımları sizlerle paylaşmaktan gurur duyarız. Bu rapor, sürdürülebilirlik performansımızı değerlendirmeniz için size kapsamlı bilgiler sunacaktır. Görüş ve önerilerinizi bekliyor, işbirliğiniz için teşekkür ediyoruz.

Saygılarımla,

**Ürün kalitemizle
katma değer
yaratmaya
biz varız**



KOCAER ÇELİK HAKKINDA

KOCAER ÇELİK HAKKINDA

Türkiye'nin en büyük çelik üreticileri arasında yer alan Kocaer Çelik olarak; enerji, güneş enerjisi, yapı, konstrüksiyon, çelik köprü, maden, tünel, otomotiv, demiryolu, gemi inşa ve petrol platformları gibi birçok sektörde ürün ve hizmetlerimizle katma değer yaratıyoruz.

- > HAKKIMIZDA
- > TARİHÇEMİZ
- > MİSYONUMUZ, VİZYONUMUZ, DEĞERLERİMİZ
- > RAKAMLARLA KOCAER 2022
- > İŞ BİRLİKLERİ VE KURUMSAL ÜYELİKLER
- > ÖDÜLLER

KOCAER

RAPOR
HAKKINDA

ŞİRKET
MESAJI

KOCAER ÇELİK
HAKKINDA

SÜRDÜRÜLEBİLİRLİK
STRATEJİMİZ

KURUMSAL
YÖNETİŞİM

EKONOMİK
PERFORMANSIMIZ

ÇEVRESEL
PERFORMANSIMIZ

SOSYAL
PERFORMANSIMIZ

EKLER
+



10



HAKKIMIZDA

1984 yılında Denizli'deki ilk fabrikasında üretime başlayan şirketimiz, bugün İzmir Aliağa'daki modern tesislerimizle Türkiye'nin önde gelen çelik üreticilerinden biri. İlkelerimiz ve uygulamalarımızla iş birlikçi, kurumsal, etik, hesap verebilir ve şeffaf bir iş kültürünü teşvik ediyoruz. Kuruluşumuzdan bu yana müşterilerimize, paydaşlarımıza ve çalışanlarımıza değer katarak ilerlemeye devam ediyoruz. İnovasyona, teknolojiye, sürdürülebilir enerjiye, kalite yönetimine yaptığımız yatırımlar ile yenilikçi ürün ve hizmetler geliştirerek kurumsal büyümemizi ve rekabet gücümüzü arttırmaya devam ediyoruz. 2022 yılı sonunda, toplam varlıklarımız 7,3 Milyar TL'ye ulaştı. Küresel bir aktör olarak, yurtdışı satışlarımız 7,2 Milyar TL düzeyinde. Sektörün öncü şirketlerinden biri olarak 2022'de yılın en büyük hakla arzlarından birini gerçekleştirerek Borsa İstanbul'a girdik ve 2. sırada yer aldık.

Bugün Kocaer Çelik olarak, Türkiye'nin çelik profil segmentindeki en büyük şirketleri arasında yer alıyoruz. Enerji, güneş enerjisi, yapı ve inşaat, çelik köprüler, maden ve tünel, otomotiv, demiryolu, gemi inşa ve petrol platformları gibi birçok sektörde ürün ve hizmetlerimizle değer yaratıyoruz. İzmir Aliağa'da toplam 280.000 metrekarelik bir alana yayılan modern fabrikalarımız, 1000'e yakın çalışmamız ve yıllık 800.000 ton toplam üretim kapasitemizle sektörde öncü konumdayız. Üç çelik profil fabrikasının yanı sıra, 120.000 ton/yıl kapasiteli dünyada üretimi zor ve kısıtlı olan özel çelik profil ürünlerine odaklanmamız ile müşterilerimize özel, butik, katma değeri yüksek ürünlerin yer aldığı servis merkezimiz, 100.000 ton/yıl kapasiteli Avrupa ve Dünya'nın birçok ülkesinde çelik profil imalatı, servis merkezi ve galvaniz kaplama işlemlerini entegre bir yapıda gerçekleştiren öncü tesislerden olan galvaniz fabrikamız ve yenilenebilir enerji üretim tesisimizle (GES) güçlü bir altyapıya sahibiz.

İnovasyon, kalite ve verimlilik odaklı iş modelimizi güvenilir ve güçlü bir kurumsal yapıyla destekliyoruz. Attığımız her adımda, yaptığımız her işte ülkemize ve çalışanlarımıza değer katmak temel hedefimiz. Bu çerçevede, çevreye ve insana saygılı, sürdürülebilir büyümeyi destekleyecek yatırımlarımızı hayata geçiriyoruz. Planlanan tüm çalışmalarımız, yalnızca kurumsal altyapımızı güçlendirmekle kalmaz, çalışanlarımızın bilgi, yetkinlik ve farkındalık düzeyini de arttırmayı amaçlar. İnovasyon, verimlilik ve mükemmeliyetçilik önceliğimizdir. Yalın süreç yönetimi, iş güvenliği, çalışan ve müşteri memnuniyeti iş modelimizin ayrılmaz bir parçasıdır.

Haziran-Aralık 2021 arasında, 3 fabrikamıza kurduğumuz GES tesislerimiz kademeli olarak üretime başladı. Aralık 2021'de GES tesislerimiz toplam 13 milyon kWh yıllık enerji üretim kapasitesine sahipti. 2022 Temmuz sonu itibarıyla, servis merkezimiz ve galvaniz fabrikamızın çatı üzeri GES'leri devreye alındı. 2022 Ağustos başı itibarıyla toplam GES üretim kapasitemiz 2 milyon kWh/yıl artışla 15 milyon kWh/yıl'a ulaştı.

Ar-Ge ve inovasyon, Kocaer Çelik'in sürdürülebilirlik stratejisinin merkezinde yer alıyor. Ar-Ge merkezimiz ve uzman ekibimizle, çelik sektöründeki en son teknolojileri takip ediyor ve yenilikçi çözümler geliştiriyoruz. Ar-Ge ve inovasyon projelerimizle çevre dostu üretim teknolojileri, enerji verimliliği, dijital dönüşüm ve malzeme geliştirme gibi alanlara yoğunlaşıyoruz. Çelik üretim süreçlerinde daha verimli, sürdürülebilir ve çevre dostu çözümler sunmayı hedefliyoruz. Aynı zamanda, ürün portföyümüzü sürekli olarak genişletmek, endüstriyel talepleri karşılamak ve müşterilerimizin ihtiyaçlarına en iyi şekilde yanıt verebilmek için çalışmalarımıza devam ediyoruz. 60 yıllık deneyimimiz ve yeni ürün geliştirme odaklı çalışmalarımız sayesinde, yaklaşık 60 farklı kimyasal kompozisyon içeren kalitede ve 12.000'in üzerinde farklı ürün üretiyoruz.



KOCAER

RAPOR
HAKKINDA

ŞİRKET
MESAJI

KOCAER ÇELİK
HAKKINDA

SÜRDÜRÜLEBİLİRLİK
STRATEJİMİZ

KURUMSAL
YÖNETİŞİM

EKONOMİK
PERFORMANSIMIZ

ÇEVRESEL
PERFORMANSIMIZ

SOSYAL
PERFORMANSIMIZ

EKLER
+



11



Baęlı ortaklıęımız Kocaer Steel UK, 2015 yılından bu yana satış, pazarlama ve dağıtım faaliyetlerini sürdürüyor. Kocaer Steel UK, Cardiff ve Warrenpoint'te (Birleşik Krallık) toplam 20.000 m² kapalı depolama alanına sahiptir. Bu sayede Birleşik Krallık'taki müşterilerimize farklı ebat ve kalitedeki ürünleri daha kısa teslim süreleri ile ulaştırabiliyoruz. Bu açıdan, Birleşik Krallık pazarında önemli bir rekabet avantajına sahibiz. Kocaer Steel UK'in 200'ün üzerinde müşterisi bulunuyor.

İhracat, Kocaer Çelik'in başarı hikâyesinin önemli bir parçası. Türkiye'deki üretim gücümüzü dünya pazarlarıyla buluşturarak, toplamda 140 ülkeye ihracat gerçekleştiriyoruz. Bu sayede, hem küresel piyasalarda rekabet gücümüzü artırıyoruz hem de Türkiye ekonomisine katkıda bulunuyoruz. 2022 yılında, Türkiye'nin en çok ihracat gerçekleştiren 50'nci şirketi ve son 5 yıldır Ege Bölgesi'nin demir çelik sektöründeki en büyük ihracatçısı konumunda olmaktan gurur duyuyoruz. Küresel pazarlarda itibarımızı sürekli olarak güçlendirmek için çalışıyoruz.

Şirketimizin sürdürülebilirlik misyonu çevresel, ekonomik ve sosyal boyutları bir arada ele alır. Doğal kaynakları etkin ve verimli bir şekilde kullanmayı, çevre dostu teknolojileri benimsemeyi ve toplumun refahına katkıda bulunmayı amaçlıyoruz. Çevre dostu üretim süreçlerini, enerji verimlilięiyle kaynakları korumayı ve karbon ayak izini azaltmayı önemsiyoruz. Çalışanlarımızın güvenlięi, saęlığı ve refahı için en yüksek standartları uyguluyoruz; eşitlik, çeşitlilik ve kapsayıcılığı teşvik ediyor, yerel topluluklarla işbirlięi yaparak sosyal sorumluluk projelerine yatırım yapıyoruz.

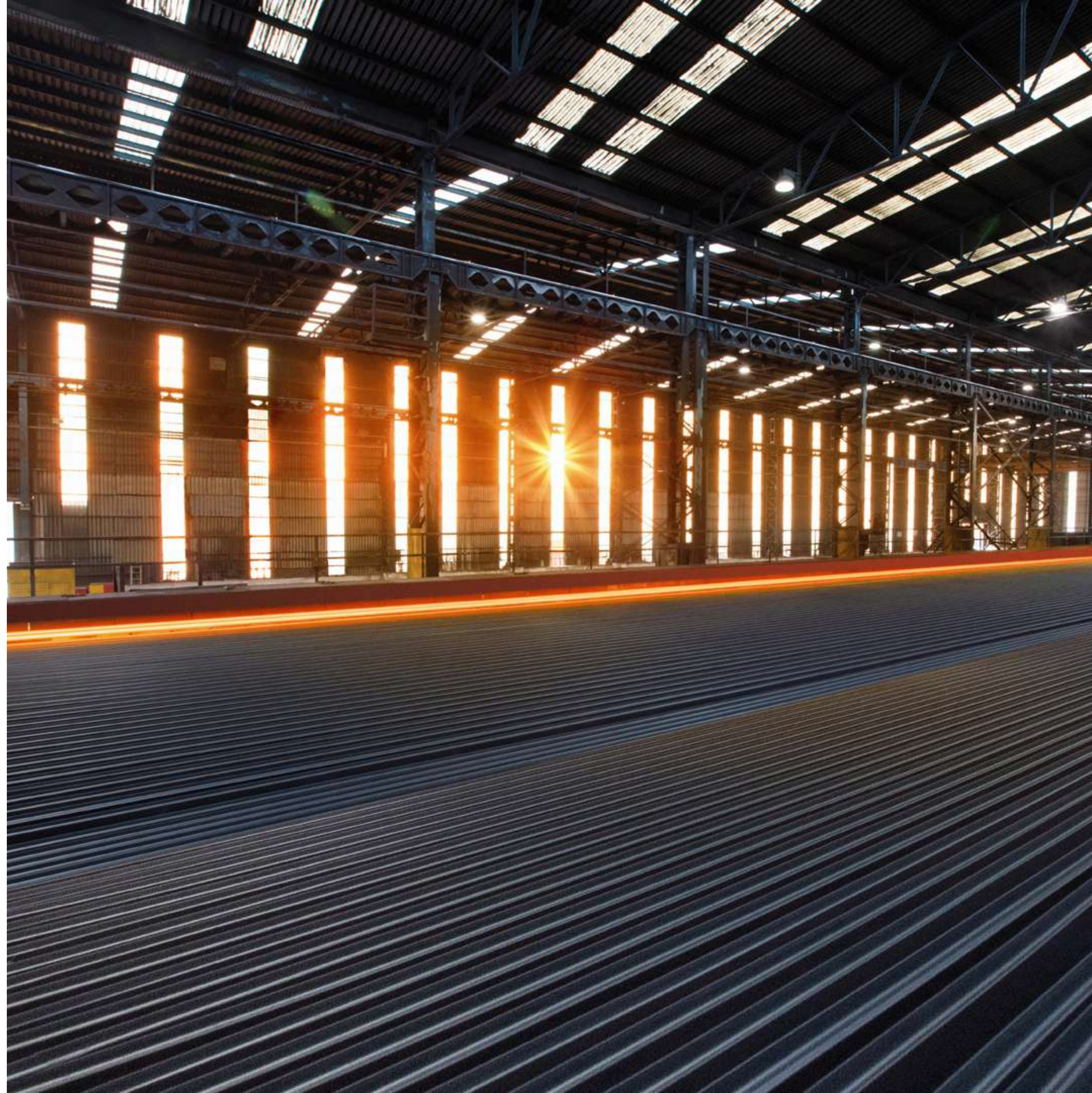

KOCAER

RAPOR
HAKKINDA

ŞİRKET
MESAJI

KOCAER ÇELİK
HAKKINDA

SÜRDÜRÜLEBİLİRLİK
STRATEJİMİZ

KURUMSAL
YÖNETİŞİM

EKONOMİK
PERFORMANSIMIZ

ÇEVRESEL
PERFORMANSIMIZ

SOSYAL
PERFORMANSIMIZ

EKLER
+



12



Güvenilirlik, şeffaflık ve takip edilebilirlik başarılarımızı perçinleyen unsurlar. Güçlü ve güvenilir kurumsal yapımızın rekabet gücümüzü arttıracaklarını ve sürdürülebilirlik yolculuğumuzda bizi hızlandıracağına inanıyoruz. Bu çerçevede, yönetim yapımızı ve yönetim sistemlerimizi güçlendiriyoruz. Aynı zamanda ulusal ve uluslararası standartları da takip etmekte olup, ISO 9001, ISO 14001, ISO/IEC 27001, ISO 50001 ve ISO 45001 yönetim sistemleri belgelerine sahibiz.

2023 yılında, kurumsal sürdürülebilirlik için temel taahhütleri içeren Birleşmiş Milletler Küresel İlkeler Sözleşmesi (UNGC) imzacısı olduk.

Kocaer Çelik olarak, güçlü köklerimizden aldığımız ilhamla geleceğe yönelik adımlarımızı atmaya devam edeceğiz. Sektördeki rekabet gücümüzü korurken, sürdürülebilirlik ve yenilikçilik alanlarında öncü olmayı sürdüreceğiz. Müşterilerimize değer katmaya, çalışanlarımıza fırsatlar sunmaya ve topluma katkıda bulunmaya devam edeceğiz. Kocaer Çelik olarak, güçlü bir gelecek inşa etmek için kararlılıkla ilerleyeceğiz.

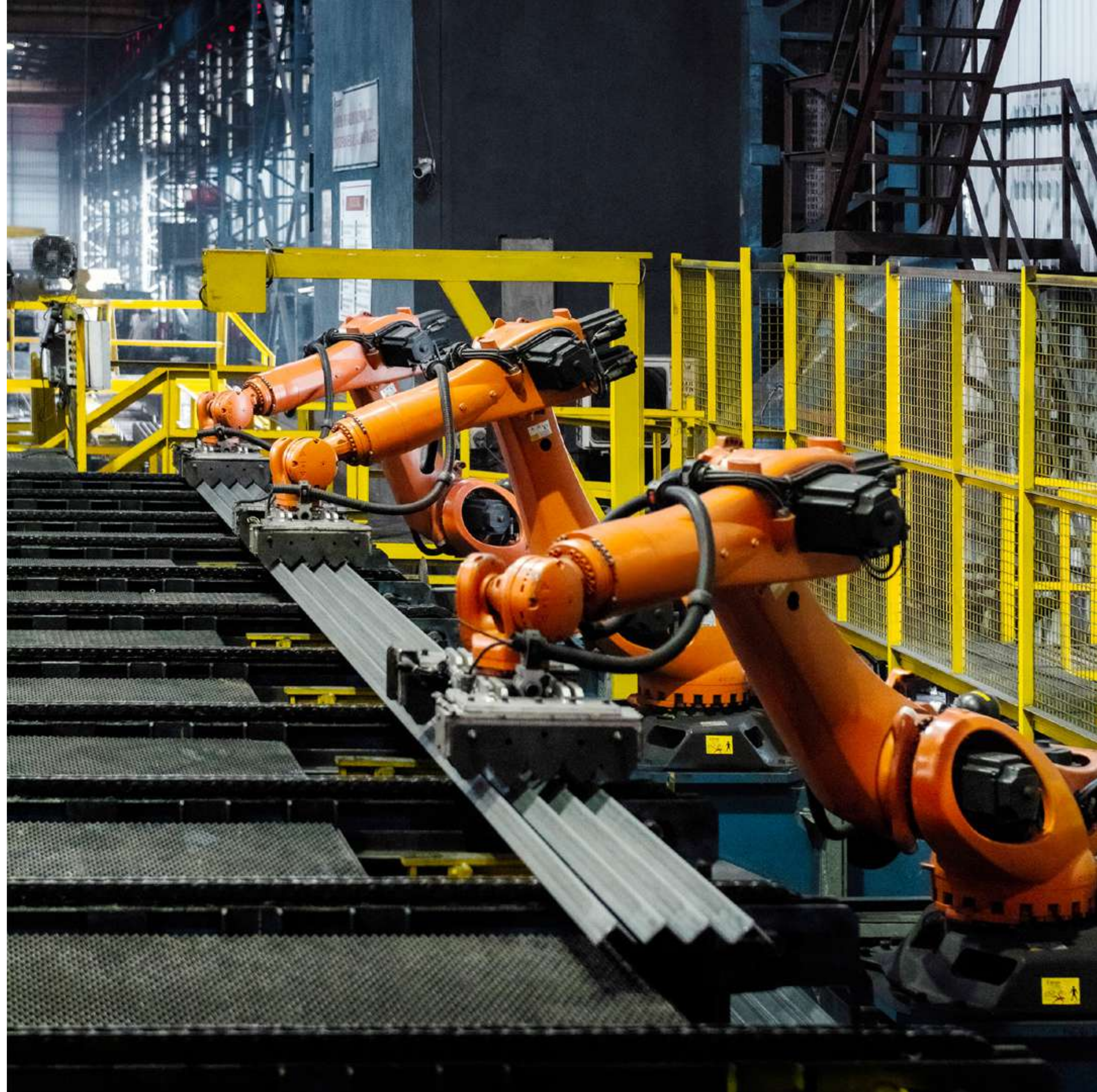

KOCAER

RAPOR
HAKKINDA

ŞİRKET
MESAJI

KOCAER ÇELİK
HAKKINDA

SÜRDÜRÜLEBİLİRLİK
STRATEJİMİZ

KURUMSAL
YÖNETİŞİM

EKONOMİK
PERFORMANSIMIZ

ÇEVRESEL
PERFORMANSIMIZ

SOSYAL
PERFORMANSIMIZ

EKLER
+



13



TARİHÇEMİZ

1984

- Denizli’de 3.000 m²’lik alanda kurulan ilk fabrikamız üretime başladı.

1996

- İzmir Aliağa’da 21.000 m²’si kapalı alan olmak üzere toplam 32.500 m² alan içerisinde, 300.000 ton/yıl kapasiteli kalın kesit çelik profil üretim fabrikamız Aliağa-1 (A1) Fabrikası kuruldu.

2007

- ISO 9001 Yönetim Sistemleri Sertifikası aldık.

2008

- İzmir, Aliağa konumundaki 34.000 m² kapalı alanı olmak üzere 186.000 m² toplam alan içerisinde 300.000 ton/yıl kapasiteli orta kesit çelik profil üretim fabrikamız Aliağa-2 (A2) Fabrikası kuruldu.
- İzmir, Aliağa konumundaki 34.000 m² kapalı alanı olmak üzere 186.000 m² toplam alan içerisinde 300.000 ton/yıl kapasiteli orta kesit çelik profil üretim fabrikamız Aliağa-2 (A2) Fabrikası kuruldu.

2015

- Birleşik Krallık ’ta bulunan depolarımız ile demir-çelik ürünlerinin dağıtımını yapan Kocaer Steel UK şirketimiz kuruldu.
- Sanayi ve Teknoloji Bakanlığı onayı ile sektörünün ilk Ar-Ge Merkezini kurulduk. Servis Merkezimiz faaliyete geçti.
- ISO 14001:2004 Çevre Yönetim ve ISO 50001:2011 Enerji Yönetim Sistemi sertifikalarını aldık.

2016

- TC Ticaret Bakanlığı tarafından dünyanın devlet destekli ilk ve tek markalaşma programı olan Turquality’e dâhil olduk.

2017

- İzmir, Aliağa konumunda 18.000 m² kapalı alanı olan toplam 41.000 m² alanda, 200.000 ton/yıl kapasiteli ince kesit çelik profil üretim Aliağa-3 (A3) Fabrikamız faaliyete geçti.
- Sanayi ve Teknoloji Bakanlığı “Verimlilik Proje Ödülleri Ar-Ge kategorisinde Türkiye birinciliğini kazandık.
- SAP S4/HANA projesi ile 2017 SAP Quality Awards (SAP Kalite Ödülleri) inovasyon kategorisi birincilik ödülünü aldık.
- MES (Dijital Üretim Sistemi) Projesi ile 2017 IDC Endüstri 4.0 Smart Manufacturing (Üretim) kategorisinde ikincilik ödülüne hak kazandık.

2018

- 2018, 2019, 2020, 2021 ve 2022 Yıllarında Ege İhracatçılar Birliği “İhracatın Parlayan Yıldızları” ödülleri Sektöründe Ege’nin En Büyük İhracatçısı ödülünü üst üste 5 kez aldık.
- 2019 yılı Sanayi ve Teknoloji Bakanlığı Ar-Ge Merkezleri Zirvesinde “Proje Kapasitesi” kategorisinde Türkiye ikinciliği, “A sınıfı Ar-Ge Merkezleri” kategorisinde Türkiye üçüncülüğü ödülleri layık görüldük.
- Şirket, ISO/IEC 27001 Bilgi Güvenliği Yönetim Sistemi ve ISO 450001 İş Sağlığı ve Güvenliği Yönetim Sistemi sertifikalarını aldık.

2019

- 30829 sayılı Resmi Gazete’de yayımlanarak yürürlüğe giren Sıfır Atık Yönetim Sistemi kurarak TS/35/B2/15/18 Sıfır Atık Yönetim Sistemi Belgesi’ni almaya hak kazandık.

2021

- Karbon ayak izinin azaltılması, yeşil enerji üretim stratejileri kapsamında, enerji tüketimimizin %30’unu yenilenebilir kaynaklardan karşılamak amacıyla, Aliağa’da bulunana 3 fabrikamızın da çatılarına toplam 13 milyon kWh üretim kapasitesi olan güneş enerji sistemleri yatırımı yaptık.
- Kredi derecelendirme kuruluşu JCR (Japan Credit Rating), tarafından yapılan değerlendirme sonucu kredi rating notumuz A olarak belirlendi.
- Karbon ayak izinin azaltılması kapsamında enerji tüketimimizin yaklaşık %30’unu yenilenebilir, temiz kaynaklardan karşılamak üzere güneş enerjisi sistemleri (GES) yatırımlarımızı tamamladık.

2022

- Halka arzımızı gerçekleştirdik ve hisselerimiz Borsa İstanbul’da işlem görmeye başladı.
- İlk sürdürülebilirlik raporumuzu yayımlandık.
- Galvaniz fabrikamız sektörde bir ilk olarak Amerika Yeşil Binalar Derneği (USGBC) tarafından LEED v4 BD+C:NC Türkiye’nin ve Avrupa’nın ilk gold sertifikasını aldı.
- İzmir Aliağa’da 100.000 ton/yıl kapasiteli Sıcak Daldırma Galvaniz Fabrikamızın kurulumu tamamlandı. Servis Merkezi kapasitemizi 120.000 ton/yıla çıkartarak toplamda 11.000 m² kapalı alana ulaştık.
- Demir Çelik Sektöründe Türkiye İnovasyon ve Başarı Ödülleri’nde, “İnovasyon Lideri Markası” ödülünü aldık.
- Kredi derecelendirme kuruluşu JCR (Japan Credit Rating), tarafından yapılan değerlendirme sonucu kredi rating notumuz A seviyesinden A+ seviyesine yükseldi.
- Aralık 2021’de 13 milyon kWh/yıl enerji üretim kapasitesine sahip olan çatı üzeri GES, 2022 Temmuz sonu itibarıyla, servis merkezimiz ve galvaniz fabrikamızın da devreye alınması ile toplam 15 milyon kWh/yıl’a ulaştı.



2023

- Kurumsal sürdürülebilirliğin temel dokümanlardan biri olan Birleşmiş Milletler Küresel İlkeler Sözleşmesi (UNGC) imzacısı olduk.
- 2023 yılının ilk çeyreğinde İç Denetim, Risk Yönetimi ve İç Kontrol Faaliyetlerini güçlendirmek amacıyla bu alandaki organizasyon yapısı değiştirilmiş, bu alandaki faaliyetler yeni kurulan İç Sistemler Departmanı altında konsolide edilmiş ve üst düzey bir istihdam sağlanarak ekip güçlendirilmiştir.
- ISO 14046'e göre su ayak izimiz ve ISO 14064'e göre kurumsal karbon ayak izimiz hesaplandı ve doğrulandı. 44 ürünümüzün ISO 14067'e göre karbon ayak izini hesaplattık.
- EPD sürecimizi sonuçlandırdık.
- IREC sertifikası alındı.
- Tesislerimizin enerji etüdünü yaptırдық.
- Enerji ve Su Komitemizi kurduk.
- Ensemble Süreçlerle Yönetim Projemizi başlattık.

Kocaer Enerji A.Ş kuruldu.
Aydın-Kuyucak'ta
120 MW'lık
güneş enerjisine eşdeğer
24 MW'lık
jeotermal enerji tesisi
için fizibilite çalışmalarına başlandı.



MİSYONUMUZ

Toplumsal sorumluluk ve çevre bilinciyle paydaşlarımızı organizasyonumuzun bir parçası görerek; sürdürülebilir ürün ve hizmet kalitemiz ve yenilikçi yapımızla rekabet gücümüzü arttırmaktır.

VİZYONUMUZ

Üstün ürün ve hizmet kalitesi ile, sektörün yenilikçi, güçlü, güvenilir, saygın, çevreye ve insana duyarlı lider şirketi olmaktır.

DEĞERLERİMİZ

- Dürüst, şeffaf, etik ve adil olmak,
- İnsana sevgi ve saygılı olmak,
- Çevreye duyarlı olmak,
- İlkeli ve fedakâr olmak,
- Müşteri odaklı olmak,
- Katılımcı ve paylaşımcı olmak,
- Takım çalışmasını desteklemek.

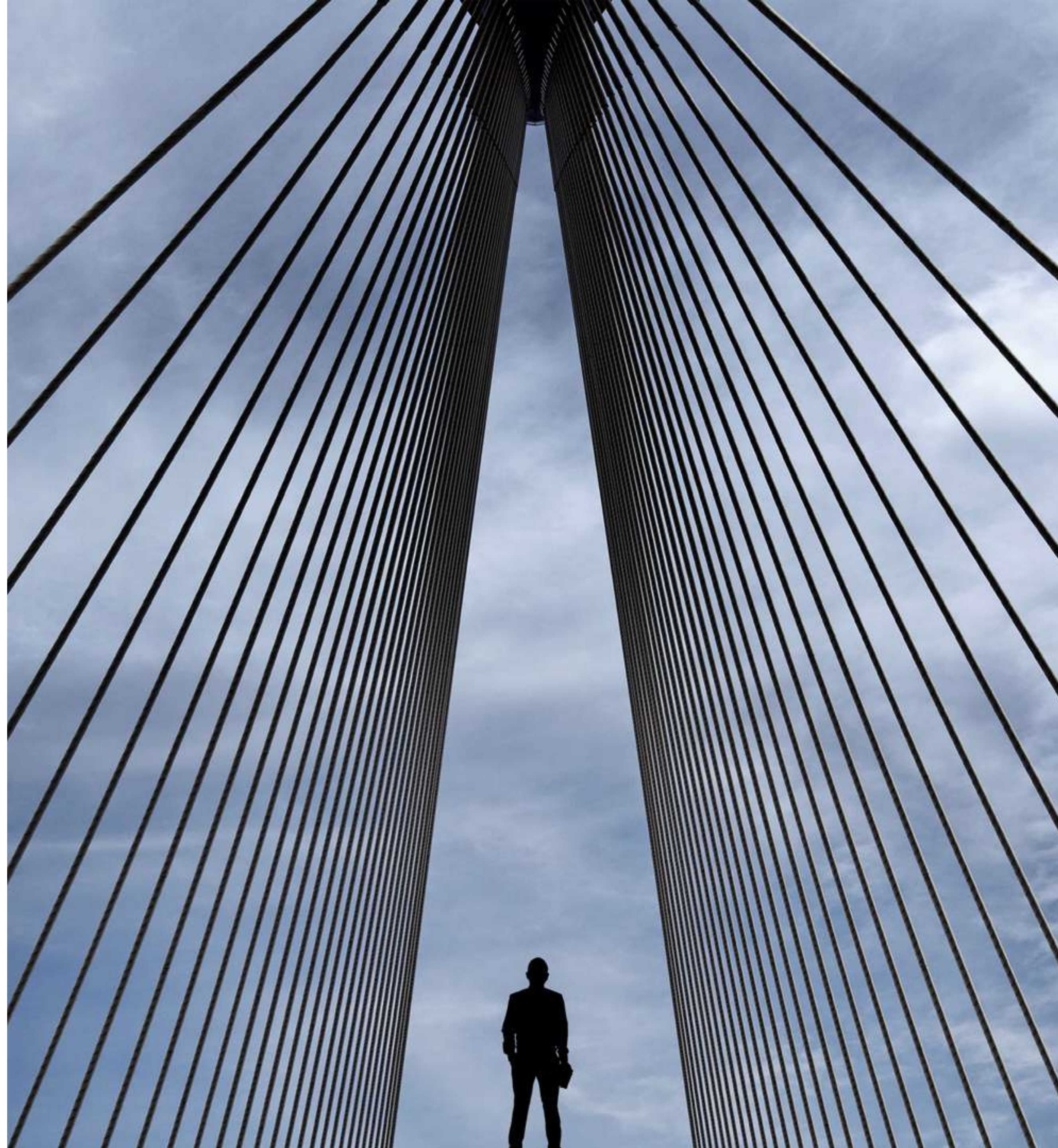

RAKAMLARLA KOCAER 2022

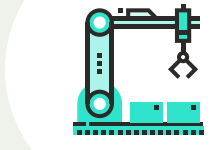

800 BİN TON/YIL
KAPASİTE



EGE BÖLGESİ DEMİR ÇELİK
İHRACAT ŞAMPİYONU
(2018-2019-2020-2021-2022)



DEMİR ÇELİK SEKTÖRÜNDE
GREENCHECK SERTİFİKALI
İLK ŞİRKET

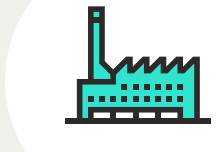

120 BİN TON/YIL
GALVANİZ FABRİKASI

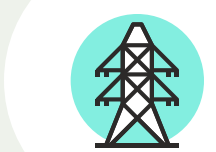

15 MİLYON KWH/YIL
KURULU YENİLENEBİLİR
KAPASİTE

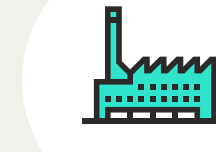

KENDİ SEKTÖRÜNDE AVRUPA'DA VE
TÜRKİYE'DE İLK LEED SERTİFİKALI
GALVANİZ FABRİKASI



100 BİN TON/YIL
SERVİS MERKEZİ



1000+ ÇALIŞAN

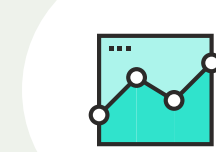

550+MİLYON
ABD DOLARI CİRO

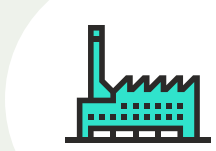

3 ÇELİK PROFİL FABRİKASI
SERVİS MERKEZİ VE
GALVANİZ FABRİKASI



SEKTÖRÜNDE
İLK AR-GE MERKEZİ



60 FARKLI KALİTEDE
12.000'İN ÜZERİNDE
FARKLI ÜRÜN ÇEŞİTLİLİĞİ



6 KİTADA,
140 ÜLKEYE
İHRACAT











































TÜM SÜREÇLERLE
ENTEĞRE SAP YÖNETİMİ

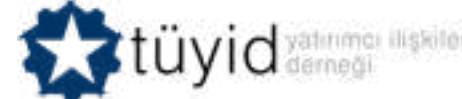

SEKTÖRÜN **TURQUALITY**
PROGRAMINA DÂHİL OLAN
İLK FİRMASI

İŞ BİRLİKLERİ VE KURUMSAL ÜYELİKLER

 <p>Medya Takip Merkezi - MTM</p>	 <p>SAP Ariba Business Network</p>	 <p>Mendeley</p>	 <p>Turkey Material Marketplace</p>	 <p>SKYD</p>	 <p>TKYD</p>	 <p>World Economic Forum</p>
 <p>EKAP (Elektronik Kamu Alımları Platformu)</p>	 <p>ResearchGate</p>	 <p>Vanilla Steel</p>	 <p>UNGC</p>	 <p>Metalexpert</p>	 <p>Matriks Software Sistemi</p>	 <p>Dünya Bankası</p>
 <p>Startup Watch</p>	 <p>OpenLibrary</p>	 <p>EUREKA</p>	 <p>Steeldata - Sektörel Veri Tabanı Üyeliği</p>	 <p>Steelradar</p>	 <p>Türkiye Kurumsal Hazine Yöneticileri Derneği</p>	 <p>Avrupa Komisyonu</p>
 <p>David Publishing Company</p>	 <p>Elsevier</p>	 <p>Steel Orbis - Sektörel Yayın Kuruluşu Üyeliği</p>	 <p>Proemtia</p>	 <p>Netsec: NetSec Ağ ve Bilgi Güvenliği Topluluğu</p>	 <p>ITC/Trade Map</p>	 <p>Science Direct</p>
 <p>Tandfonline</p>	 <p>European Research Council</p>	 <p>EİB - Ege İhracatçı Birliği</p>	 <p>CIO Group: CIO GRUP - CIO TÜRKİYE</p>	 <p>Abrams</p>	 <p>Springer</p>	 <p>IOPScience</p>
 <p>TUBİTAK-PRODİS</p>	 <p>THY Corporate Club</p>	 <p>TÜYİD</p>	 <p>Kolay İhracat Platformu</p>	 <p>Scopus</p>	 <p>Project Smart Explorer</p>	 <p>EcoVadis</p>

RAPOR HAKKINDA

ŞİRKET MESAJI

KOCAER ÇELİK HAKKINDA

SÜRDÜRÜLEBİLİRLİK STRATEJİMİZ

KURUMSAL YÖNETİŞİM

EKONOMİK PERFORMANSIMIZ

ÇEVRESEL PERFORMANSIMIZ

SOSYAL PERFORMANSIMIZ

EKLER +



ÖDÜLLER

Kocaer Çelik 2022 yılında çeşitli alanlarda elde ettiği başarılarla önemli ödüller kazanmıştır.

Demir Çelik Sektörü İnovasyon Lideri Markası
3'üncü Türkiye İnovasyon ve Başarı Ödülleri'nde "Demir Çelik Sektörü İnovasyon Lideri Markası" ödülünü kazandık.

Ege'nin En Büyük İhracatçısı

Kocaer Çelik 2018, 2019, 2020 ve 2021 yılında Ege Bölgesi ihracat şampiyonu unvanını 2022 yılında da korumuş, Ege İhracatçılar Birliği, İhracatın Parlayan Yıldızları Ödülleri'nde sektöründe "Ege'nin En Büyük İhracatçısı" ödülüne beş yıl üst üste layık bulunmuştur.

Yılın En Büyük Halka Arzlarından Biri

30 Haziran 2022 tarihinde 1,54 milyar TL büyüklükte halka arzımızı gerçekleştirerek yılın en büyük ikinci halka arz işlemini gerçekleştirdik.

Verimlilik Ödülü

Tükettiğimiz elektrik enerjisinin tamamının yenilenebilir kaynaklardan karşılanması stratejimizin ilk yatırımı olan 15 kWh/yıl kapasiteli çatı üzeri Güneş Enerji Santrali ile "Enerjisini Kendisi Üreten Fabrikalar" kategorisinin Verimlilik Ödülleri'nde birincilik ödülünü aldık.



Avrupa'da Sektörün ilk LEED Gold Sertifikası

2022 yılında devreye giren galvaniz tesisimiz, çevreye duyarlı tasarım ve uygulamalarıyla Amerika Yeşil Binalar Konseyi (USGBC) tarafından LEED v4 BD+C:NC kriterlerine uygun olarak Gold Sertifikası olarak, Türkiye ve Avrupa'nın bu sertifikaya sahip ilk ve tek çelik profil sıcak daldırma galvaniz tesisi oldu.

KOCAER

RAPOR
HAKKINDA

ŞİRKET
MESAJI

KOCAER ÇELİK
HAKKINDA

SÜRDÜRÜLEBİLİRLİK
STRATEJİMİZ

KURUMSAL
YÖNETİŞİM

EKONOMİK
PERFORMANSIMIZ

ÇEVRESEL
PERFORMANSIMIZ

SOSYAL
PERFORMANSIMIZ

EKLER
+



19



**Sürdürülebilir
geleceği
inşa etmeye
biz varız**



SÜRDÜRÜLEBİLİRLİK STRATEJİMİZ

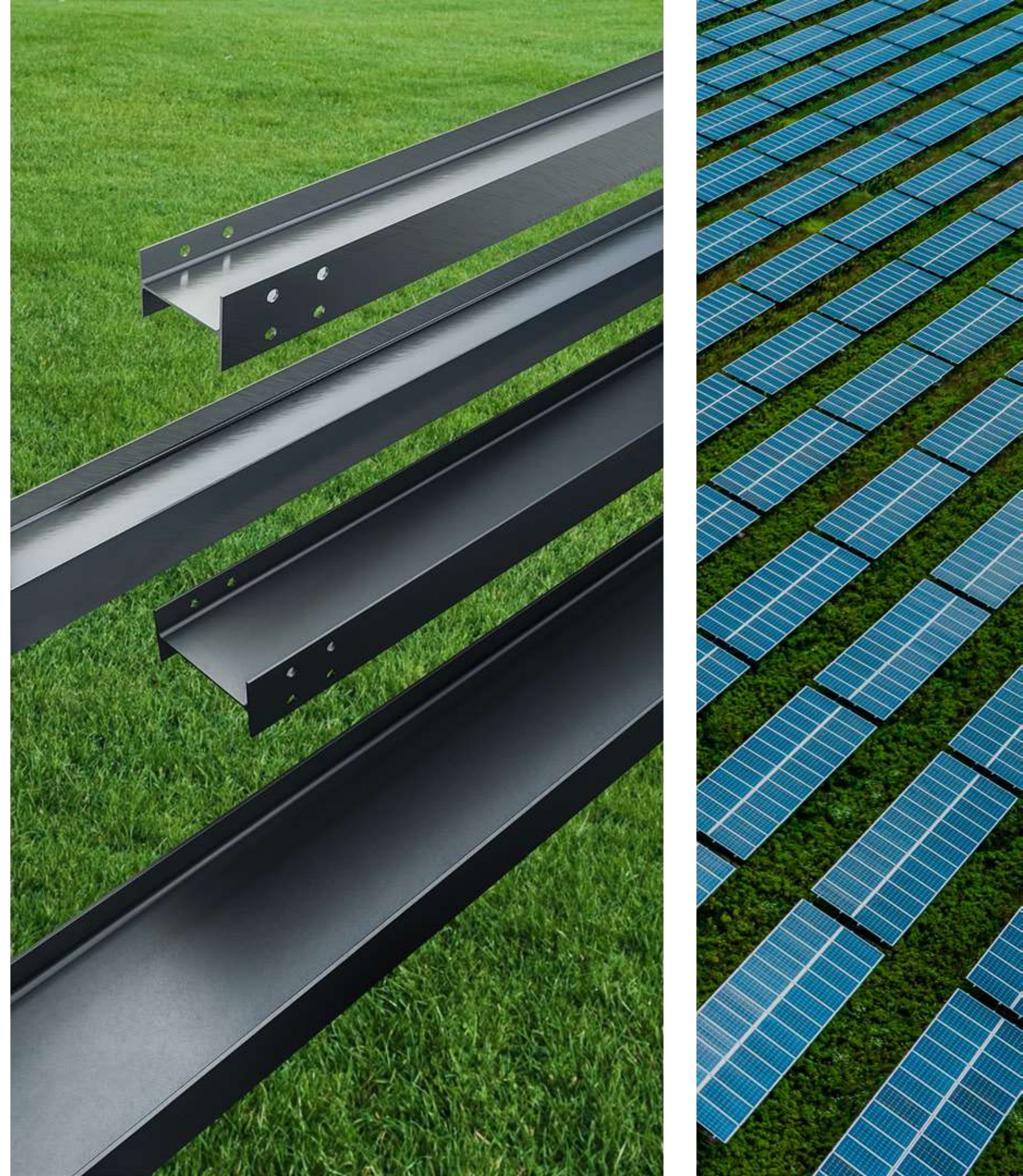

SÜRDÜRÜLEBİLİRLİK STRATEJİMİZ

Çevresel, ekonomik ve sosyal boyutları bir arada ele aldığımız bir sürdürülebilirlik misyonu benimsiyor, eylemlerimizi döngüsel ekonomi modeline uygun olarak kurgulayıp sürdürülebilir bir gelecek için çalışmaya devam ediyoruz.



- > SÜRDÜRÜLEBİLİRLİK YAKLAŞIMIMIZ, STRATEJİMİZ VE ORGANİZASYONUMUZ
- > ÖNCELİKLENDİRME MATRİSİ VE PAYDAŞ KATILIMI
- > SÜRDÜRÜLEBİLİRLİK ÖNCELİKLERİ MATRİSİ
- > SKA'LAR İLE BAĞLANTILAR
- > SÜRDÜRÜLEBİLİRLİK HEDEFLERİMİZ



SÜRDÜRÜLEBİLİRLİK YAKLAŞIMIMIZ, STRATEJİMİZ VE ORGANİZASYONUMUZ

Küresel pazarlarda rekabetçiliğimizi geliştirirken çevreye ve doğal kaynaklara saygılı bir üretim anlayışıyla, çevresel ve sosyal sorumluluklarımızın bilincinde hareket ediyoruz. Bu kapsamda, SKA'larla bağlantılı ilk sürdürülebilirlik stratejimizi 2021 yılında oluşturduk ve düzenli olarak hedeflerimizi yeniliyoruz. Kocaer Çelik olarak, sürdürülebilirlik ile ilgili çalışmalarımızı iş stratejisiyle entegre bir şekilde yürütmekteyiz. İklim, insan, inovasyon odağında, Kocaer Yönetim Kurulu'ndan başlayarak tüm organizasyon Kocaer'in kısa-orta ve uzun dönem sürdürülebilirlik ve karbonsuzlaşma hedeflerini gerçekleştirme doğrultusunda çalışmaktadır.

Sürdürülebilirlik stratejimizin şirketimiz genelinde hedeflerimize ilişkin performansımızın takibinin etkin bir şekilde yapılması için 2021 yılında Sürdürülebilirlik Çalışma Grubumuzu oluşturduk.

Çalışma Grubumuz ekonomik, yönetsel, sosyal ve çevresel alanlarda sürdürülebilirlik stratejilerini ve politikalarını belirleyerek yönetim onayını takiben bunların operasyonlara entegre edilmesiyle görevlidir. Sürdürülebilirlik performansını ölçmek ve bu performansı iyileştirmek için projeler geliştirme sorumluluğunu da üstlenir. Çalışma Grubumuz aynı zamanda, sürdürülebilirlik kültürünün yayılması, farkındalığın artması ve Kocaer Çelik değerleriyle birlikte şirket kültürüne entegre edilmesinden sorumludur.

Çalışma Grubumuz sürdürülebilirlik konusunda yeterli tecrübe ve bilgiye sahip yöneticiler ile çalışanlarımızdan oluşur. Kocaer Çelik'in tüm sürdürülebilirlik çalışmalarının uygulanmasını sağlamak, izlemek, gerektiğinde plan ve programlarda değişiklikler yapmak bu grubun görevidir.

Çevresel, sosyal, ekonomik ve yönetsel sorumluluk kapsamındaki çalışmalarımızı Yönetim Sorumluluğu ve Sürekli Gelişim, İklim Değişikliği ile Mücadele ve Çevresel Sorumluluklar ile İnsan Kaynağına Yatırım ve Sosyal Sorumluluk başlıkları altında ele alıyoruz.

SÜRDÜRÜLEBİLİRLİK YÖNETİMİ ORGANİZASYONU

KOCAER ÇELİK ÜST YÖNETİMİ

SÜRDÜRÜLEBİLİRLİK ÇALIŞMA GRUBU

Üyeler

Bütçe ve Mali Kontrol GMY

İnsan Kaynakları GMY

A1 İşletme Müdürü

A2 İşletme Müdürü

A3 İşletme Müdürü

Bilgi Teknolojileri Müdürü

Lojistik Müdürü

Operasyonel Verimlilik ve
İş Geliştirme Müdürü

Planlama Müdürü

Satınalma Müdürü

SEC ve Enerji Müdürü

Yönetim Sistemleri ve
Sürdürülebilirlik Müdürü

Yalın Üretim Yöneticisi



Çevresel, sosyal, ekonomik ve yönetsel sorumluluk kapsamındaki çalışmalarımızı Yönetim Sorumluluğu ve Sürekli Gelişim, İklim Değişikliği ile Mücadele ve Çevresel Sorumluluklar ile İnsan Kaynağına Yatırım ve Sosyal Sorumluluk başlıkları altında ele alıyoruz.

KOCAER

RAPOR
HAKKINDA

ŞİRKET
MESAJI

KOCAER ÇELİK
HAKKINDA

SÜRDÜRÜLEBİLİRLİK
STRATEJİMİZ

KURUMSAL
YÖNETİŞİM

EKONOMİK
PERFORMANSIMIZ

ÇEVRESEL
PERFORMANSIMIZ

SOSYAL
PERFORMANSIMIZ

EKLER
+



22



KOCAER YÖNETİM VE MÜKEMMELLİK SİSTEMİ (KYMS)

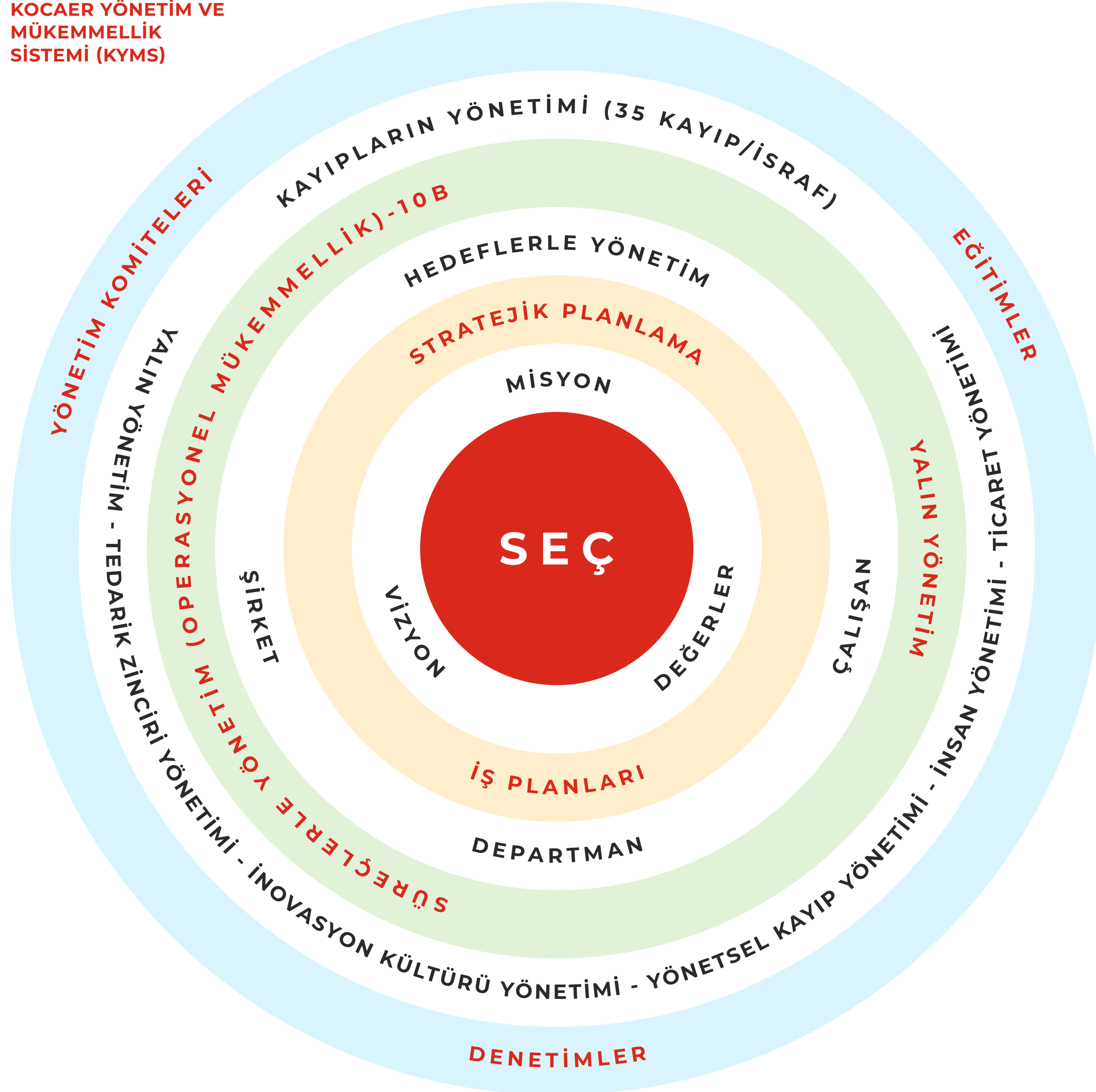

Yönetim Sorumluluğu ve Sürekli Gelişim konusunda, iş sürekliliğini sağlama, ürün ve hizmet kalitesini sürekli olarak iyileştirme, tüm paydaşlarımızla etik ve şeffaf iş birlikleri kurma, müşteri memnuniyetini sağlama, uluslararası standartlara uyum sağlama, risk ve fırsat analizlerini tüm süreçlere entegre etme sorumluluğunu benimsiyoruz.

Yönetim Sorumluluğu ve Sürekli Gelişim anlayışımızla, uluslararası ölçekte en iyi uygulama örneklerini takip ederek, kendi iç dinamiklerimize ve yönetim felsefemize uygun "insan ve iş yönetiminin etkinliği" ve operasyonel mükemmellik odaklı bir yönetim sistemi oluşturduk. İklim Değişikliği ile Mücadele ve Çevresel Sorumluluklar başlığında, en büyük küresel sorunlardan biri olan iklim krizine odaklanıyoruz. Kocaer Çelik olarak, çevresel sorumluluklarımızın farkındayız. Çevreye ve doğal kaynaklara saygılı bir üretim anlayışıyla faaliyetlerimizi sürdürüyoruz. Total Productive Management (TPM), World Class Manufacturing (WCM) ve kendi geliştirdiğimiz yönetim odaklı bir uygulama olan Kocaer Yönetim ve Mükemmellik Sistemi'yle (KYMS) operasyonel verimlilik ve yalınlığı hedefliyoruz. Kocaer Çelik olarak, operasyonel mükemmelliği, çalışan markası oluşturmayı, müşteri bağlılığını artırmayı ve sürdürülebilirliği öncelikli olarak ele alıyoruz ve böylece kurumsal seviyemizi ileri taşımayı hedefliyoruz. Bu kapsamda, KYMS'yi, şirketimizin sürdürülebilir kârlılığını ve sağlık, emniyet ve çevre (SEÇ) yönetimini daha ileri bir seviyeye taşıyacak önemli bir metodoloji olarak değerlendiriyoruz.

İnsan Kaynağına Yatırım ve Sosyal Sorumluluk kapsamındaki faaliyetlerimizle yerel ekonomik kalkınmayı desteklemeyi, sosyal, ekonomik ve teknolojik ilerlemeye öncülük yapmayı hedefliyoruz. En önemli ve öncelikli paydaşlarımız olarak gördüğümüz çalışanlarımıza güvenli, sağlıklı ve potansiyellerini gerçekleştirebilecekleri bir çalışma ortamı sunmayı amaçlıyoruz. İnsan odaklı yaklaşımımızla, çalışanlarımızın yetkinliklerini arttırması ve gelişimleri için gerekli koşulları sağlıyoruz. Yarattığımız istihdam, kurumsal kalite standartlarımız, teknoloji ve Ar-Ge'ye ve bu alanda yetkinlik gelişimine olan yatırımlarımız, çevresel ve sosyal duyarlılığımızla faaliyet gösterdiğimiz bölgelerde sosyal etkimizle fark yaratmayı önceliklendiriyoruz.

KOCAER

RAPOR
HAKKINDA

ŞİRKET
MESAJI

KOCAER ÇELİK
HAKKINDA

SÜRDÜRÜLEBİLİRLİK
STRATEJİMİZ

KURUMSAL
YÖNETİŞİM

EKONOMİK
PERFORMANSIMIZ

ÇEVRESEL
PERFORMANSIMIZ

SOSYAL
PERFORMANSIMIZ

EKLER
+



23



ÖNCELİKLENDİRME MATRİSİ VE PAYDAŞ KATILIMI

Sürdürülebilirlik stratejimiz ve hedeflerimizi oluştururken, gözden geçirirken ve yenilerken kurum vizyonumuz ve değerlerimizle beraber paydaşlarımızın ve müşterilerimizin görüşlerini, beklentilerini de dikkate alıyoruz. Paydaşlarımızın üzerinde önemli bir etkiye sahip olan unsurları ve kendi işimizle ilgili konuları belirlemeyi, önceliklendirmeyi ve raporlamayı önemsiyoruz.

Her iki yılda bir sürdürülebilirlik alanında önceliklerimizi güncelleyerek, etki unsurlarını gözden geçirmeyi ve her etkinin sürdürülebilirlik stratejimize olan katkısını değerlendirmeyi hedefliyoruz. Sürdürülebilirlik yaklaşımımızın merkezinde, sürdürülebilirlik kültürünün yaygınlaştırılması ve tüm paydaşlarımız için net bir pozitif etki yaratma amacı bulunuyor.

GRI standartlarındaki ilk sürdürülebilirlik raporumuzu 2021 yılında yayımladık ve öncelikli konularımızı belirledik. 2023 yılında ise gerçekleştirilen sürdürülebilirlik stratejisi çalıştayında, kilit paydaşlarımızı gözden geçirerek güncellemeler yapmış ve bir "Paydaş Haritası" oluşturduk.

Öncelikli konularımızı, 32 başlık olarak GRI Standartları, BM Sürdürülebilir Kalkınma Amaçları (SKA'lar), ESG derecelendirme kuruluşları, WEF- Dünya Ekonomik Forumu Küresel Riskler Raporu referansları ışığında belirledik. Öncelikli konuları belirlemek için ilk olarak, farklı paydaş gruplarının sürdürülebilirlik performansımıza etkisini analiz ederek, öncelikli paydaş grupları listemizi oluşturduk. Akabinde, 9 farklı kilit paydaş grubu dağılımında toplam 1987 paydaşımızla gerçekleştirilen çevrimiçi etki değerlendirme anketiyle, bugün ve gelecekte sürdürülebilirlik performansımızı en çok etkileyen ve en yüksek önceliğe sahip olması gereken konuları belirlemeyi hedefledik. İç paydaşlar olarak çalışanlarımızdan ve dış paydaşlar olarak iş ortaklarımız, mesleki kuruluşları, müşterilerimiz, sivil toplum kuruluşları, finansal kurumlar ve tedarikçilerimizden çevrimiçi anketler aracılığıyla geri bildirimler topladık. Kocaer Çelik Sürdürülebilirlik Yönetimi liderliğinde yapılan toplantılarla, küresel ve sektörel trendler göz önünde bulundurularak, risk ve fırsatların değerlendirilmesiyle sürdürülebilirlik öncelikleri matrisini tamamladık.



SÜRDÜRÜLEBİLİRLİK ÖNCELİKLERİ MATRİSİ

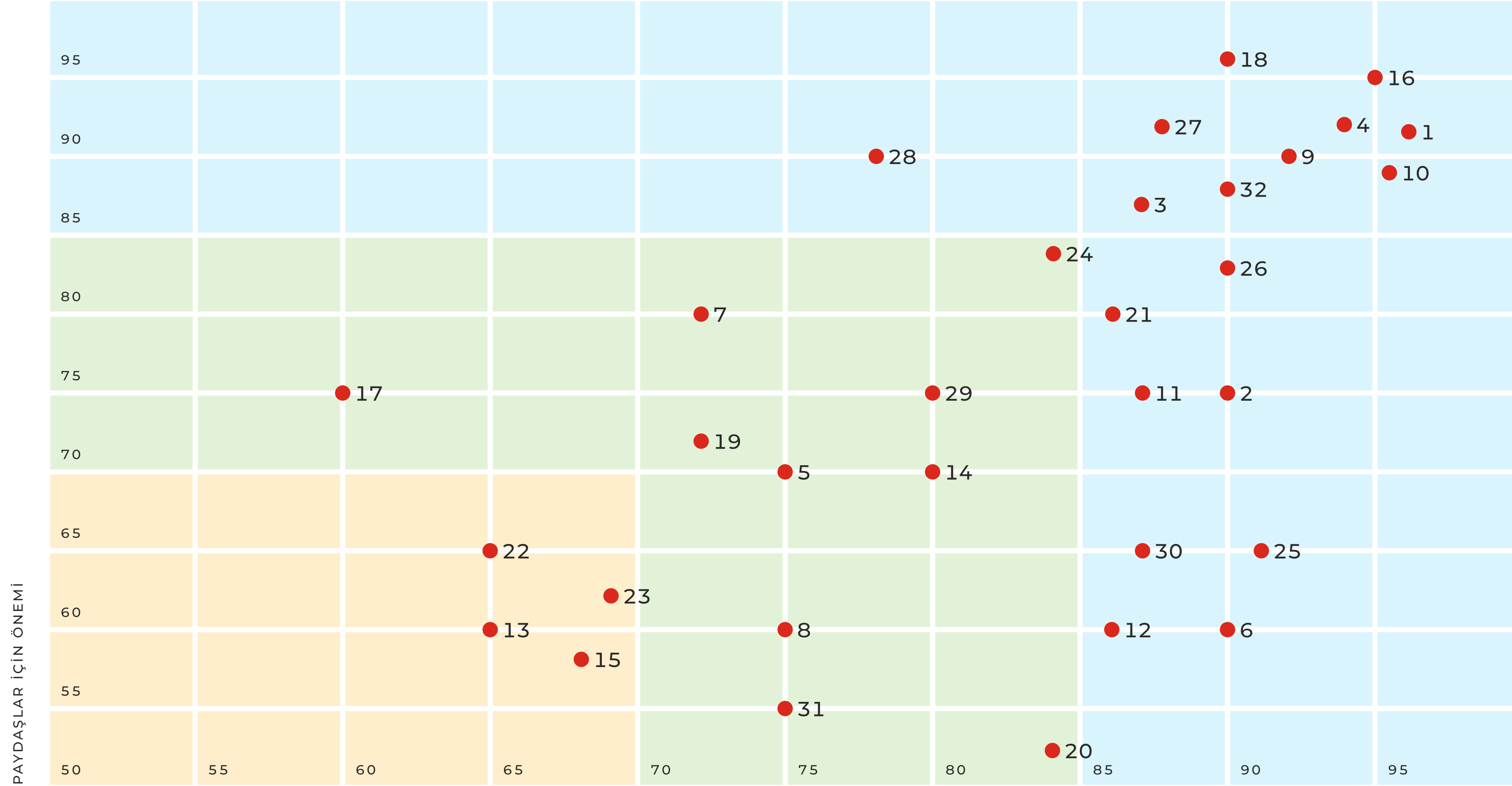

KOCAER İÇİN ÖNEMİ

RAPOR HAKKINDA

ŞİRKET MESAJI

KOCAER ÇELİK HAKKINDA

SÜRDÜRÜLEBİLİRLİK STRATEJİMİZ

KURUMSAL YÖNETİŞİM

EKONOMİK PERFORMANSIMIZ

ÇEVRESEL PERFORMANSIMIZ

SOSYAL PERFORMANSIMIZ

EKLER +



SKA'LAR İLE BAĞLANTILAR

Derecesi	Konu Başlığı	İlgili SKA
Çok Yüksek Öncelikli	● 16 Ürün Kalitesi	9 SANAYİ, YENİLİKÇİLİK VE ALTYAPI, 12 SORUMLU ÜRETİM VE TÜKETİM
	● 10 İzlenebilirlik	7 ERİŞİLEBİLİR VE TEMİZ ENERJİ, 9 SANAYİ, YENİLİKÇİLİK VE ALTYAPI, 12 SORUMLU ÜRETİM VE TÜKETİM, 13 İKLİM EYLEMİ
	● 1 İklim Krizi ile Mücadele ve Karbon Emisyonunun Azaltılması	7 ERİŞİLEBİLİR VE TEMİZ ENERJİ, 9 SANAYİ, YENİLİKÇİLİK VE ALTYAPI, 12 SORUMLU ÜRETİM VE TÜKETİM, 13 İKLİM EYLEMİ, 17 AMAÇLARIN ORTAKLIKLARI
	● 4 Su Yönetimi	6 TEMİZ SU VE SANITASYON, 9 SANAYİ, YENİLİKÇİLİK VE ALTYAPI, 12 SORUMLU ÜRETİM VE TÜKETİM, 14 SUDAKİ YAŞAM
	● 9 Uluslararası Standartlara Uyum	12 SORUMLU ÜRETİM VE TÜKETİM
	● 18 İş Sağlığı ve Güvenliği	3 SAĞLIK VE KALİTELİ YAŞAM, 4 NİTELİKLİ EĞİTİM, 8 İNSANA YAKIŞIRIS VE EKONOMİK BÜYÜME
	● 32 Finansal Performans	8 İNSANA YAKIŞIRIS VE EKONOMİK BÜYÜME, 9 SANAYİ, YENİLİKÇİLİK VE ALTYAPI
	● 27 Risk Analizi, Yönetimi ve Mevzuatlara Uyum	8 İNSANA YAKIŞIRIS VE EKONOMİK BÜYÜME, 16 BARIS, ADALET VE GÜÇLÜ KURUMLAR
	● 26 İş Etiği ve Şeffaflık	8 İNSANA YAKIŞIRIS VE EKONOMİK BÜYÜME, 16 BARIS, ADALET VE GÜÇLÜ KURUMLAR
● 3 Yenilenebilir Enerji Üretimi ve Yeşil Enerji Kullanımı	7 ERİŞİLEBİLİR VE TEMİZ ENERJİ, 9 SANAYİ, YENİLİKÇİLİK VE ALTYAPI, 12 SORUMLU ÜRETİM VE TÜKETİM, 13 İKLİM EYLEMİ	

RAPOR HAKKINDA

ŞİRKET MESAJI

KOCAER ÇELİK HAKKINDA

SÜRDÜRÜLEBİLİRLİK STRATEJİMİZ

KURUMSAL YÖNETİŞİM

EKONOMİK PERFORMANSIMIZ

ÇEVRESEL PERFORMANSIMIZ

SOSYAL PERFORMANSIMIZ

EKLER +



→ SKA'LAR İLE BAĞLANTILAR

Derecesi	Konu Başlığı	İlgili SKA
Çok Yüksek Öncelikli	● 21 İnsan Hakları ve Adil Çalışma Koşulları	5 TOPLUMSAL CİNSİYET EŞİTLİĞİ, 8 İNSANA YAKSIRIS VE EKONOMİK BÜYÜME, 10 EŞİTSİZLİKLERİN AZALTILMASI, 16 BARIS, ADALET VE GÜÇLÜ KURUMLAR
	● 24 Yetenek ve Kariyer Yönetimi	4 NİTELİKLİ EĞİTİM, 5 TOPLUMSAL CİNSİYET EŞİTLİĞİ, 8 İNSANA YAKSIRIS VE EKONOMİK BÜYÜME, 10 EŞİTSİZLİKLERİN AZALTILMASI, 17 AMAÇLAR İÇİN ORTAKLIKLAR
	● 11 Ürünün Üretiminde Kaynak Verimliliği	6 TEMİZ SU VE SANİTASYON, 9 SANAYİ, YENİLİKÇİLİK VE ALTYAPI, 12 SORUMLU ÜRETİM VE TÜKETİM, 13 İKLİM EYLEMİ
	● 2 Enerji Verimliliği	7 ERİŞİLEBİLİR VE TEMİZ ENERJİ, 9 SANAYİ, YENİLİKÇİLİK VE ALTYAPI, 12 SORUMLU ÜRETİM VE TÜKETİM, 13 İKLİM EYLEMİ
	● 28 Tedarik Zinciri Yönetimi	3 SAĞLIK VE KALİTELİ YAŞAM, 4 NİTELİKLİ EĞİTİM, 6 TEMİZ SU VE SANİTASYON, 8 İNSANA YAKSIRIS VE EKONOMİK BÜYÜME, 9 SANAYİ, YENİLİKÇİLİK VE ALTYAPI, 12 SORUMLU ÜRETİM VE TÜKETİM, 16 BARIS, ADALET VE GÜÇLÜ KURUMLAR, 17 AMAÇLAR İÇİN ORTAKLIKLAR
	● 25 Kurumsal Yönetim	8 İNSANA YAKSIRIS VE EKONOMİK BÜYÜME, 16 BARIS, ADALET VE GÜÇLÜ KURUMLAR, 17 AMAÇLAR İÇİN ORTAKLIKLAR
	● 30 Amaçlar için Ortaklıklar, Açık İnovasyon	9 SANAYİ, YENİLİKÇİLİK VE ALTYAPI, 17 AMAÇLAR İÇİN ORTAKLIKLAR
	● 12 Döngüsel Ekonomi Modeli ile Üretilen Ürünler ve Yaşam Döngüsü Yönetimi	9 SANAYİ, YENİLİKÇİLİK VE ALTYAPI, 12 SORUMLU ÜRETİM VE TÜKETİM
	● 6 Biyoçeşitlilik	14 SUDAKI YAŞAM, 15 KARASAL YAŞAM
	● 20 Çalışanlarda Fırsat Eşitliği ve Kapsayıcılık	5 TOPLUMSAL CİNSİYET EŞİTLİĞİ, 8 İNSANA YAKSIRIS VE EKONOMİK BÜYÜME, 10 EŞİTSİZLİKLERİN AZALTILMASI, 16 BARIS, ADALET VE GÜÇLÜ KURUMLAR, 17 AMAÇLAR İÇİN ORTAKLIKLAR

RAPOR HAKKINDA

ŞİRKET MESAJI

KOCAER ÇELİK HAKKINDA

SÜRDÜRÜLEBİLİRLİK STRATEJİMİZ

KURUMSAL YÖNETİŞİM

EKONOMİK PERFORMANSIMIZ

ÇEVRESEL PERFORMANSIMIZ

SOSYAL PERFORMANSIMIZ





















EKLER +



27



→ SKA'LAR İLE BAĞLANTILAR

Derecesi	Konu Başlığı	İlgili SKA
Yüksek Öncelikli	● 14 İklim ve Çevre Dostu Yeni Ürün ve Hizmet Çözümlerine Yatırım	   
	● 29 Bilgi Güvenliği ve Siber Risklerin Yönetimi	 
	● 17 Ürün Güvenliği ve Kimyasal Yönetimi	  
	● 19 Çalışan Memnuniyeti, Bağlılığı ve Refahı	  
	● 5 Atık Yönetimi ve Sıfır Atık Yaklaşımı	 
	● 7 Ormansızlaşma ile Mücadele	 
	● 8 Ar-Ge ve Sürdürülebilirlik Teknoloji ve İnovasyon	 
	● 31 Dijitalleşme	 

RAPOR
HAKKINDA

ŞİRKET
MESAJI

KOCAER ÇELİK
HAKKINDA

SÜRDÜRÜLEBİLİRLİK
STRATEJİMİZ

KURUMSAL
YÖNETİŞİM

EKONOMİK
PERFORMANSIMIZ

















ÇEVRESEL
PERFORMANSIMIZ

SOSYAL
PERFORMANSIMIZ

EKLER
+











→ SKA'LAR İLE BAĞLANTILAR

Derecesi	Konu Başlığı	İlgili SKA
Orta Seviyede Öncelikli	● 23 Etki Odaklı Toplumsal Programlar (Kurumsal Sosyal Sorumluluk Projeleri)	     
	● 22 Yerel Sosyoekonomik Kalkınma	      
	● 13 Sürdürülebilir Hammadde Kullanımı	 
	● 15 Sürdürülebilir Ambalaj	



SÜRDÜRÜLEBİLİRLİK HEDEFLERİMİZ

Yönetişim anlayışımız doğrultusunda, şirketimizi sürdürülebilirlik yolcuğunda daha ileriye taşımaya amaçlıyoruz. Bu kapsamda, şirketimiz için erişilebilir ve ölçülebilir hedefler belirledik.

Sürdürülebilirlik Anlayışı	2022 Hedef Tanımı	2023 Hedefleri	SKA
YÖNETİM SORUMLULUĞU ve SÜREKLİ GELİŞİM	Sürdürülebilirlik Çalışmalarına Ayrılan Bütçe Ar-Ge'ye ayrılan bütçe Ar-Ge	<ul style="list-style-type: none">2025 yılına kadar şeffaflık ilkemiz doğrultusunda sürdürülebilirlik performansımızın (çevresel-sosyal-yönetişim) bağımsız derecelendirme kuruluşları tarafından endekslenmesi2025'e kadar Entegre Raporlama Çerçevesi ile tam uyumun sağlanmasıAr-Ge/Ür-Ge ve İnovasyon Yatırımlarının artırılması (yeni ürün, çevre, İSG, dijitalleşme vb.)İklim değişikliği risk alanları çalışmalarımızın genişletilmesi	 
İKLİM DEĞİŞİKLİĞİ İLE MÜCADELE VE ÇEVRESEL SORUMLULUKLAR	Sıfır Atık İklim Değişikliği İle Mücadele Kapsamında Sera Gazı Emisyonlarının azaltılması Karbon ayak izinin azaltılması Enerji Verimliliği Su Tüketiminin azaltılması ve suyun korunması	<ul style="list-style-type: none">JES'in devreye alınması ile tükettiğimiz elektrik enerjisinin tamamının yenilenebilir kaynaklardan karşılanması2033 yılına kadar emisyonlarımızın karbon nötr haline gelmesi2035'e kadar sürdürülebilir bir tedarik zincirine sahip olunması (Stratejik Tedarikçilerimiz için Sürdürülebilirlik Dönüşümü Ölçümü)Emisyonlarımızın azaltılması için karbon yakalama projeleri ve yatırımlar yaparak uluslararası çerçeveler ile tam uyumlu olunmasıDöngüsel ekonomi modeli kullanarak; 2035'e kadar atıklarımızın %50 azaltılması ve 2033'e kadar sıfır atık noktasına ulaşılması2035'e kadar kullanılan suyun %50 sinin, 2033'ye kadar tamamının geri kazanılması	  
İNSAN KAYNAĞINA YATIRIM ve SOSYAL SORUMLULUK	Kadın İstihdamı Oranı	<ul style="list-style-type: none">2033'e kadar sıfır iş gücü kayıplı kaza oranı ve sıfır risk hedefine ulaşılmasıBölgemizde çalışanların en çok tercih ettiği şirket olunması (Çalışan bağlılık oranı / Çalışan memnuniyet oranı/Yerel İstihdam oranı)2025'e kadar beyaz yaka kadın çalışan oranının %30 artırılması.İş modelimiz & toplumsal yatırımlarımız sayesinde yarattığımız yerel sosyoekonomik faydanın devamlı artırılması.UN Global Compact Küresel İlkeler Sözleşmesi imzacısı olunmasıSürdürülebilir Kalkınma Amaçları'nın stratejiye entegrasyonu ve 10 ilke ile uyumlu çalışmaların sürdürülmesi, çalışmaların raporlanması2025 yılında yayılımcı bir yaklaşımla hedeflerin belirlenmesi süreci olan Bireysel Performans Sistemi ve etkin kariyer planlama programının devreye alınmasıÇalışan Başına Yıllık Eğitim Süresinin artırılması	   



**Ülkemizi dünyada
temsil etmeye
biz varız**



KURUMSAL YÖNETİŞİM

KURUMSAL YÖNETİŞİM

Gücümüzü topluma ve çevreye saygılı, güvenilir, şeffaf, takip edilebilir, hesap verebilir ve etik yönetim yapımızdan alıyoruz. Dinamik, rekabetçi, yenilikçi, teknoloji ve Ar-Ge odaklı güvenilir bir Türk markası olarak 6 kıta 140 ülkede ülkemizi temsil etmekten gurur duyuyoruz.



- > ORGANİZASYON VE KURUMSAL YAPIMIZ
- > STRATEJİMİZ
- > KURUMSAL RİSK YÖNETİMİ
- > İÇ DENETİM VE İÇ KONTROL
- > İŞ ETİĞİ VE UYUM
- > BİLGİ GÜVENLİĞİ
- > SÜRDÜRÜLEBİLİR TEDARİK ZİNCİRİ YÖNETİMİ

KOCAER

RAPOR
HAKKINDA

ŞİRKET
MESAJI

KOCAER ÇELİK
HAKKINDA

SÜRDÜRÜLEBİLİRLİK
STRATEJİMİZ

KURUMSAL
YÖNETİŞİM

EKONOMİK
PERFORMANSIMIZ

ÇEVRESEL
PERFORMANSIMIZ

SOSYAL
PERFORMANSIMIZ

EKLER
+



32



ISO 9001
Kalite Yönetim Sistemi

ISO 27001
Bilgi Güvenliği

ISO 14001
Çevre Yönetim Sistemi

ISO 45001
İSG Yönetim Sistemi

50001
Enerji Yönetim Sistemi

belgelerine sahibiz.

Dinamik, rekabetçi, yenilikçi, teknoloji ve Ar-Ge odaklı kurumumuz, gücünü ve başarısını topluma ve çevreye saygılı, güvenilir, şeffaf, takip edilebilir, hesap verebilir ve etik yönetim yapısından alıyor. Kocaer Çelik olarak, şirketimizin uzun vadeli çıkarlarının toplumun, hissedarlarımızın, çalışanlarımızın, müşterilerimizin, paydaşlarımızın ve en önemlisi gelecek nesillerin çıkarlarını da gözetmekten geçtiğine inanıyoruz. Bu çerçevede, Kurumsal Yönetişim İlkelerine uygun şekilde oluşturduğumuz yönetim kurulumuz, riskleri büyüme ve getiriyle dengeleyerek rekabet üstünlüğümüzü en üst düzeyde tutmayı amaçlıyor.

Kocaer Çelik olarak, kurumsal yönetim uygulamalarımızı, yönetim sistemlerimizle destekliyoruz. Bu kapsamda ISO 9001 Kalite Yönetim Sistemi, ISO 27001 Bilgi Güvenliği Sistemi, ISO 14001 Çevre Yönetim sistemi, ISO 45001 İSG Yönetim Sistemi ve 50001 Enerji Yönetim Sistemi belgelerine sahibiz. Uçtan uça tüm operasyonlarımız politikamız, strateji ve değerlerimiz ile paydaş beklentileri doğrultusunda yürütülüyor. Politik, ekonomik, sosyal, çevresel sürdürülebilirlik açısından faaliyetlerimizi sürekli olarak izliyor ve performansımızı daha iyi seviyelere çıkarmak için çabalıyoruz.



KOCAER

RAPOR
HAKKINDA

ŞİRKET
MESAJI

KOCAER ÇELİK
HAKKINDA

SÜRDÜRÜLEBİLİRLİK
STRATEJİMİZ

KURUMSAL
YÖNETİŞİM

EKONOMİK
PERFORMANSIMIZ

ÇEVRESEL
PERFORMANSIMIZ

SOSYAL
PERFORMANSIMIZ

EKLER
+



33



ORGANİZASYON VE KURUMSAL YAPIMIZ

YÖNETİM KURULU



İbrahim Kocaer
Onursal Başkan



Hakan Kocaer
Yönetim Kurulu Başkanı



Orhan Timurhan
Yönetim Kurulu
Başkan Vekili



Ferda Besli
Yönetim Kurulu Üyesi



Dr. Yılmaz Argüden
Yönetim Kurulu Üyesi

İbrahim Kumsal
Yönetim Kurulu Üyesi

Yönetim Kurulumuz bünyesinde Kurumsal Yönetişim Komitesi, Riskin Erken Saptanması Komitesi, Denetim Komitesi, Aday Gösterme ve Ücretlendirme Komitesi olmak üzere toplam 4 komite bulunur.

ORGANİZASYON ŞEMAMIZ

Yönetim Kurulu Başkanı
Hakan Kocaer

Yönetim Kurulu Başkan Vekili ve Genel Müdür
Orhan Timurhan

Mali İşler
Genel Müdür
Yardımcısı

Endüstriyel
Ürünler
Genel Müdür
Yardımcısı

Satış ve
Pazarlama
Genel Müdür
Yardımcısı

Strateji ve
Yatırımcı
İlişkileri
Genel Müdür
Yardımcısı

İnsan
Kaynakları
Genel Müdür
Yardımcısı

Yönetim Kurulumuz 3'ü bağımsız 8 üyeden oluşuyor. Kurul en az 5 üye ile toplanır ve karar almak için en az 3 üyenin oyu gerekir. Her üyenin bir oy hakkı vardır. A Grubu paya sahip hissedarlarımız, Yönetim Kurulu üyelerini atama imtiyazına sahiptir.

Yönetim Kurulumuz bünyesinde Kurumsal Yönetişim Komitesi, Riskin Erken Saptanması Komitesi, Denetim Komitesi, Aday Gösterme ve Ücretlendirme Komitesi olmak üzere toplam 4 komite bulunur. Kurumsal Yönetişim Komitemiz aynı zamanda Ücret ve Aday Gösterme Komitemizin sorumluluklarını da üstlenir. Sürdürülebilirlik yönetimi de Kurumsal Yönetişim Komitemizin görev alanına dâhildir. Bu komite, şirketimizdeki her kademedeki çıkar çatışmalarını gözetir ve şirket faaliyetlerini kârlılık ve sürdürülebilirlik açılarından ele alır. Kurumsal Yönetişim Komitemiz ayrıca sürdürülebilirlik çalışmalarını ve hedeflerini belirleyerek Yönetim Kurulumuzun onayına sunar.



STRATEJİMİZ

Sürdürülebilir kârlı ve dijital büyüme

Stratejimizin temelini “Sürdürülebilir Kârlı ve Dijital Büyüme” amacı oluşturuyor. Bu doğrultuda on adet ana yönelim belirledik. Tüm birimlerimiz, Kurumsal Karne (Balanced Scorecard) disiplini çerçevesinde, stratejik hedeflerini ve yıllık iş planlarını bu ana yönelimleri destekleyecek şekilde oluşturuyorlar. Şirketimizin stratejik hedef ve iş planı çalışmaları Finans, Müşteri, Süreç ve Öğrenme/Gelişim olmak üzere dört etki alanına bağlı olarak yönetiliyor. Bu sürecin ardından, stratejik performans göstergeleri, şirket yönetimlerimiz tarafından dijital ve görsel araçlarla izleniyor.

Rakiplerine göre ürün çeşitliliğine ve hizmet kalitesinde fark yarat	Değişim yönetimini dijitalleşmeyi, İnovasyonu ve etkin maliyet yönetimini odağına al	Kocaer yönetimi ve mükemmellik sisteminin tüm süreçlerine ve genlerine entegre et
Topluma ve doğaya sürekli katma değer yarat	Katma değeri yüksek rekabetçi ürün, sektör ve pazarlama global organizasyonları geliştirerek odaklan	Yaratacağın kültürle birlikte çalışan markası ve tercih edilen şirket ol
Strateji süreç ve hedeflerle yönetilmeyi içselleştir	Yeni yatırımlarla rekabete 1 adım önde ol	Marka değerini ve bilinirliğini sürekli arttır

Stratejik paydaşlarıyla uzun vadeli iş birliklerini geliştir, müşteriye özel çözüm yarat



Stratejik hedeflerimize dayalı olarak beş yıllık bir plan oluşturuyoruz. Bu planlar, yıllık iş hedeflerimizi belirleyerek kurumsal hedeflerimizi tetikliyor. Departmanlarımız bu sistemde, bireysel hedeflere kadar indirgenerek yönetiliyor. Tüm hedeflerimizi üç aylık dönemlerde değerlendiriyor, şirket içinde yaygınlaştırarak gelişimi destekleyen aksiyonlar alıyoruz. Stratejik yıllık iş planlarımız, departman yöneticilerimizin bireysel performans değerlendirmelerinde hedef olarak yer alıyor ve bu hedefler üç aylık ara dönem görüşmeleriyle gözden geçiriliyor.

Tüm iş süreçlerimizi operasyonel mükemmellik seviyesine yaklaştırmak için kendi tasarladığımız ve geliştirdiğimiz “Süreçlerle Yönetim” modelini kullanıyoruz. Bu model, “10 Boyutlu Mükemmellik” yaklaşımıyla süreçlerimizin operasyonel olarak geliştirilmesini ve iyileştirilmesini sağlıyor.

SÜREÇ MÜKEMMELLİĞİNDE 10 BOYUT

- 1 İş süreçlerinde ve faaliyetlerinde katma değer yaratmayan işlemlerin tespit edilip bertaraf edilmesi.
- 2 Kullanıcı hatasına açık sistemsel süreçlerin tespiti ve önlenmesi. / Tanımlı olmasına rağmen, doğru olarak yürütülmeyen süreçlerin etkinliğinin artırılması. / İnsandan sisteme geçiş.
- 3 Yeni iş modellerinin / yeni iş akışlarının belirlenerek süreç performansının iyileştirilmesi ve yalınlaştırma.
- 4 Tasarlanacak KDS ile kullanıcıları yönlendiren, sistemsel etkinliği ve hızla doğru karar vermeyi artıran yapıların oluşturulması.
- 5 Basit, kolay anlaşılabilir ve doğru-hızlı karar verme etkinliğini artıran yeni raporların tasarlanması. Mevcut raporların verimliliğinin artırılması. Dashboard / Kokpit yapılarına geçiş.
- 6 Kronik sorunların tespit edilerek süreçlerin iyileştirilmesi ve sürdürülebilirliğin sağlanması
- 7 Dijitalleşme çözümleri. Akıllı sistemler.
- 8 Şirket hedeflerine paralel olacak şekilde belirlenecek yeni KPI'lar.
- 9 Müşteriye hızlı kazanım ve yaratılan katma değer. İnovatif çözümler.
- 10 Süreçlerde yapılan iyileştirmeler sonucu elde edilen majör kazanımlar.

Şirketimizin strateji belirleme süreçleri bütünsel bir yaklaşım içeriyor. Bu yaklaşım, faaliyet gösterdiğimiz 140 ülkedeki ve Türkiye'deki ekonomik beklentiler, trend değişiklikleri, sektör ve pazar gelişmeleri, çevresel, sosyal ve regülasyon faktörlerini göz önünde bulunduruyor. Bu süreçte farklı disiplinlerden gelen bilgileri, hem yaptığımız araştırmalarla hem de sahadan gelen bilgilerle birleştiriyoruz ve tüm paydaşlarımızın (müşteriler, tedarikçiler, çalışanlarımız vb.) değerlendirmeleriyle sonuçlandırıyoruz. Bu kapsamda, stratejilerimizi daha kapsamlı ve etkili bir şekilde belirleyerek, sürdürülebilir başarıya ulaşmayı hedefliyoruz.

BÜYÜME STRATEJİMİZ

**Yüksek Kâr Marjlı
Portföye Odaklanmak**
Katma değerli ürünler

**Yurtdışı Dağıtım Kanalını
Güçlendirmek**
İngiltere benzeri
dağıtım ve servis merkezi
yatırımları

**Dikey Entegrasyonu
Artırmak**
Organik ve inorganik
fırsatlar

**Yeşil Üretim ve Enerjide
Bağımsızlık**
Öz Tüketimin
%100 kendi tesislerimizde
üretilmesi

PERFORMANS GÖSTERGELERİMİZ

Katma Değerli Ürün Portföyünü Artırıcı Yatırımlar

%42
2022
KATMA DEĞERLİ
PAYI

%75
2026
KATMA DEĞERLİ
PAYI HEDEF

A1 ve A2 fabrikalarında gerçekleştirilecek renovasyon yatırımları ile ürün portföyüne ilave edilecek yüksek marjlı farklı ebatlı ürünler

Yeşil Enerji Yatırımları

%33
ELEKTRİK
TÜKETİMİNİN
İÇ ÜRETİMLE
KARŞILANMA
ORANI
2022

%100
ELEKTRİK
TÜKETİMİNİN
İÇ ÜRETİMLE
KARŞILANMA
ORANI HEDEFİ
2025 YILI

**POTANSİYEL
KAYNAKLAR**
GES, JES, RES

III KOCAER

RAPOR
HAKKINDA

ŞİRKET
MESAJI

KOCAER ÇELİK
HAKKINDA

SÜRDÜRÜLEBİLİRLİK
STRATEJİMİZ

KURUMSAL
YÖNETİŞİM

EKONOMİK
PERFORMANSIMIZ

ÇEVRESEL
PERFORMANSIMIZ

SOSYAL
PERFORMANSIMIZ

EKLER
+



37



KURUMSAL RİSK YÖNETİMİ

Kocaer Çelik olarak, hem küresel gelişmelerin neden olduğu belirsizlikleri etkili bir şekilde yönetebilmek hem de küresel rekabet gücümüzü koruyarak sürdürülebilir büyümeyi sağlamak için risk yönetimi süreçlerimizin etkinliğini artırmayı önceliklendiriyoruz.

Bütünsel ve öngörülü bir yaklaşımla kurumsal risk yönetimi prensiplerini temel alarak faaliyetlerimizi sürdürüyoruz. Buna bağlı olarak, küresel gelişmeleri yakından takip ediyor ve etkin kurumsal risk yönetimi politikası ışığında faaliyetlerimizi etkileyebilecek faktörleri proaktif bakış açısıyla tespit ediyoruz. Bu faktörleri de risk iştahımıza uygun bir şekilde yöneterek ve gerekli tedbirleri alarak kurumsal risk yönetimi sürecimizle bütünleştirmeyi amaçlıyoruz.

Riskin Erken Saptanması Komitemiz, şirketimizin geleceğini etkileyebilecek tüm olası tehditleri önceden tespit etmek ve gerekli önlemlerin alınarak risklerin yönetilmesinden sorumludur. Bu kapsamda, potansiyel riskleri belirleme, riskleri azaltma stratejileri oluşturma ve risk yönetim sistemlerini periyodik olarak gözden geçirme görevleri de komitenin sorumlulukları arasındadır. Komitemizin çalışmaları dayanağını Riskin Erken Tespiti Komitesi Çalışma Esasları dokümanından alır.

Komite en az üç üyeden oluşur ve üyelerin çoğunluğunun icrai görevi olmaması zorunludur. Komite'nin başkanı, bağımsız yönetim kurulu üyeleri arasından seçilir. Bu kapsamda, Komitemiz, periyodik olarak toplanarak yaptığı çalışmaları raporlar ve Yönetim Kurulumuza sunar. Komitemiz, gerektiğinde bağımsız uzman görüşlerine başvurabilir, danışmanlık alabilir ve bu durumlar raporunda belirtilir.

Kurumsal risk yönetimimiz, Kurumsal Risk ve Fırsatların Yönetimi Prosedürü ve El Kitabı'nda tanımlanan Risk Yönetim Çerçevemize göre ele alınır. Çerçeve, şirketimizin stratejik, yönetsel ve operasyonel süreçleri ile entegre edilerek risk yönetimi alanındaki tüm unsurları kapsayan bir yaklaşımı hedefler ve her çalışan kendi fonksiyonları özelinde bu risk çerçevesine uymakla yükümlüdür. Çerçeve, risk yönetimi ile ilgili süreçleri, kalite ve yönetim sistemlerine uygun bir şekilde, şirketimiz içinde bütünlük, etkililik ve verimlilik sağlamak amacıyla KRY (Kalite, Risk ve Yönetim) kapsamına dâhil etmeyi amaçlar.

Çerçeve, gerektiğinde Risk Yönetimi birimimiz tarafından gözden geçirilir ve risk ortamındaki değişikliklere, risk yönetimi uygulamalarındaki yeniliklere bağlı olarak Riskin Erken Saptanması Komitesi'nin onayıyla güncellenir.

Risk Yönetimi birimimiz şirketimizin her biriminde, Kurumsal Risk Yönetimi Çerçevemizde belirtilen standartlarda, etkili risk değerlendirmesi ve yönetimi yapılmasını sağlamaktan sorumludur. Ayrıca kurumsal risk politika ve prosedürlerimizi geliştirir, şirket stratejilerini uygulamadan önce riskleri analiz eder ve takip eder, raporlar, iyileştirme süreçlerini koordine eder ve grup genelinde risk bilgilerini paylaşarak deneyimlerden faydalanmayı sağlar.

Kurumsal risklerimizi 6 Risk Disiplini altında grupluyoruz

Stratejik Riskler

Operasyonel / İş Sürekliliği Riskleri

Marka Riskleri

Finansal Riskler

Bilgi Güvenliği Riskleri

Dış / Çevresel Riskler ve
Yasalara Uygunluk

Kurumsal riskleri süreç bazında da değerlendirerek "Süreç Envanterleri" aracılığıyla ele alıyoruz. Risklerin olasılık ve etkisine göre sınıflamasının yapıldığı risk değerlendirme sonuçlarımız 'Kocaer Kurumsal Risk ve Fırsatlar Tablosu'nda kayıt altına alınıyor. Yönetim Gözden Geçirme Toplantıları ve Kurumsal Risk Komitesi Toplantıları ile bu riskleri gözlemliyor ve gerekli durumlarda güncelliyoruz. Böylece, belirlenen risklere yönelik tedbirler alıyor ve iyileştirici çalışmalar uyguluyoruz. Bu kapsamda, risk yönetimi kapsamındaki uygulamalarımızı tüm süreçlerimize entegre ediyoruz.

III KOCAER

RAPOR
HAKKINDA

ŞİRKET
MESAJI

KOCAER ÇELİK
HAKKINDA

SÜRDÜRÜLEBİLİRLİK
STRATEJİMİZ

KURUMSAL
YÖNETİŞİM

EKONOMİK
PERFORMANSIMIZ

ÇEVRESEL
PERFORMANSIMIZ

SOSYAL
PERFORMANSIMIZ

EKLER
+



38



KOCAER ÇELİK KURUMSAL RİSK YÖNETİMİ SÜRECİMİZ

HEDEFLER

- Kapsamın Belirlenmesi
- Stratejik Amaçlar
- Stratejik Hedefler
- Risk Yönetim Yapısı

GİRDİLER

- Yönetim Kurulu / İcra Kurulu
- Kayıp Veri Tabanı (İç ve Dış Olaylar)
- Risk Alma İsteği

RİSKLER (Kurumsal Risk Komitesi)

1. Muhtemel Risklerin Belirlenmesi (Ne olabilir? Nasıl olabilir?)
2. Muhtemel Risklerin Analiz Edilmesi (Risk Olasılığı ve Risk Etkisi)
3. Muhtemel Risk Değerinin Belirlenmesi (Risk Olasılığı ve Risk Etkisi)
4. Risk Derecesinin Belirlenmesi

- Kabul Edilebilir Risk
- Dikkate Değer Risk
- Kabul Edilemez Risk

KONTROLLER

5. Mevcut Kontrol ve Zaafiyetlerin Belirlenmesi
6. Risk Derecesinin Belirlenmesi
7. Risk Önceliğinin Belirlenmesi

- Kabul Edilebilir Risk
- Dikkate Değer Risk
- Kabul Edilemez Risk

UYUM

- Kabul Edilemez Risk
- Dikkate Değer Risk
- Artık Risk

10. Aksiyon Sonrası, Risk Derecesinin Yeniden Belirlenmesi

9. Aksiyon Belirlenmesi ve Sorumlu Atanması

- Riskten Kaçın
- Riski Azalt
- Riski Paylaş
- Riski Kabul Et

8. Risk Tespitinin Belirlenmesi

RAPOR HAKKINDA

ŞİRKET MESAJI

KOCAER ÇELİK HAKKINDA

SÜRDÜRÜLEBİLİRLİK STRATEJİMİZ

KURUMSAL YÖNETİŞİM

EKONOMİK PERFORMANSIMIZ

ÇEVRESEL PERFORMANSIMIZ

SOSYAL PERFORMANSIMIZ

EKLER +



39



İÇ DENETİM VE İÇ KONTROL

Sürdürülebilir ve kârlı büyümemizi desteklemek ve kurumsal yapımızı güçlendirmek için kontrol sistemlerinin yeterliliğini, etkinliğini incelemek, değerlendirmek ve iç/dış risklerin tespit edilebilmesine yönelik benimsenen ilkelerin kurum genelinde uygulanmasını sağlamak amacıyla İç Denetim birimimiz, İç Denetim Yönetmeliği çerçevesinde, faaliyetlerini düzenli olarak sürdürür.

İç Denetim birimimiz, Yönetim Kurulumuza bağlı olarak faaliyet gösterir. Birimin, denetlediği işler üzerinde herhangi bir doğrudan operasyonel sorumluluğu veya yetkisi bulunmaz. Birim, Denetim Komitesi tarafından onaylanan ve kurumsal risk yönetimi- çerçevesinde belirlenmiş riskler ile kurumsal strateji ve hedefler doğrultusunda yıllık olarak oluşturulan İç Denetim Planına göre çalışır. Denetim sonuçları periyodik olarak Denetim Komitemize raporlanır.

Denetim Komitemiz en az iki üyeden oluşur. İki'den fazla üyenin olması halinde Komite üyelerinin çoğunluğunun icrai görevi bulunmayan yönetim kurulu üyelerimizden olması gerekir. Komite, faaliyetleri, tespitleri ve tavsiyelerini düzenli olarak Yönetim Kurulumuza raporlar. En az üç ayda bir olmak üzere, yılda en az dört kere toplanan Komitemiz toplantı sonuçlarını tutanağa bağlayarak alınan kararları Yönetim Kurulumuza sunar.

DENETİM FAALİYETLERİNİN YÜRÜTÜLMESİNDE TEMEL PRENSİPLERİMİZ

- Bağımsızlık ve Objektiflik
- Dürüstlük ve Gizlilik
- Yeterlilik
- Azamî Meslekî Özen ve Dikkat

Kocaer Çelik olarak, iç kontrol faaliyetlerimizin şirketimizin yönetim yapısına uygun şekilde yürütülmesini ve risklerin etkili bir şekilde yönetilmesini sağlamak için gerekli mekanizmaları oluşturuyoruz. İç kontrol faaliyetlerimiz, Yönetim Kurulumuza bağlı olarak Denetim Komitemizin gözetiminde, İç Kontrol birimimiz tarafından yürütülür. Birim, faaliyetlerini İç Kontrol Prosedürümüz çerçevesinde sürdürür. İç kontrol ekibimiz, prensiplerimiz doğrultusunda, şirketin faaliyetleriyle uyumlu sayıda olmak üzere asgari bir kişiden oluşur. Kontrol faaliyetleri günlük faaliyetlerimizin ayrılmaz bir parçasıdır.

İÇ KONTROL SİSTEMİMİZ ŞU ESASLARA DAYANIR:

- Kontrol Ortamı ve Kültürü
- Risk Tanıma ve Değerlendirme
- Bilgi İşlem Sistemleri
- Kontrol Faaliyetleri ve Görevler Ayrılığı

Şirketimizin faaliyetlerinin mevzuata, kurumsal ilkelere, içi politikalarımıza, prosedürlerimize, iş sağlığı ve güvenliği gerekliliklerine uygunun sağlanması büyük önem taşıyor. Bilgi sistemleri faaliyetlerinin ilgili düzenlemelere tam uyumu ve şirket varlıklarının kayıplara, kötüye kullanıma karşı güvence altına alınması, şirket bünyesinde oluşturulan bilgilerin güvenilir, tam, izlenebilir, tutarlı ve ihtiyaçları karşılayacak nitelikte olması için de gereken önlemleri alıyoruz.

Muhasebe ve finansal raporlama sistemlerinin güvenilirliği ve bütünlüğü, finansal bilgilerin zamanında ve güvenilir bir şekilde erişilebilir olması, paydaşlarımıza güvenilir ve doğru raporlama yapmak temel önceliklerimizden. Ayrıca, görevlerin ayrılığı ilkesinin tüm bölümlerde uygulanması, etkili iletişim kanallarının oluşturulması ve kullanılması, sürekli ve etkin izleme faaliyetlerinin hayata geçirilmesi iç kontrol yaklaşımımızın odağını oluşturuyor. Ayrıca, iç denetim ve kontrol faaliyetlerimizin yanı sıra, her yıl bağımsız denetçiler tarafından finansallarımız denetleniyor.

İŞ ETİĞİ VE UYUM

Kocaer Çelik olarak, yasal düzenlemelere tam uyumu hedefliyoruz. Personelimize fiziksel ve psikolojik olarak güvenli bir iş ortamı sağlıyor, ayrımcılığa karşı taviz vermiyor ve karşılıklı olarak haklarına tam anlamıyla saygı gösteriyoruz.

Yasalarla belirlenen rekabet kurallarına tam uyum sağlıyor ve rakiplerimizle piyasa koşullarını etkilemeden rekabet ediyoruz. Personelimizi çıkar çatışmalarından uzak tutuyoruz.

Kayıtlarımızın doğruluğu ve güvenilirliği, bilgi güvenliği, kişisel verilerin gizliliği taviz vermediğimiz bir konu ve müşteri memnuniyeti temel önceliklerimiz arasında yer alıyor. İletişim süreçleri de dâhil olmak üzere, müşterilerimizle gerçekleştirdiğimiz tüm temaslarda azami özen ve hassasiyeti gösteriyoruz.

Faaliyetlerimizin her aşamasında çevre bilinciyle hareket ediyor, kaynaklarımızı verimli bir şekilde kullanarak, çevresel etkimizi en aza indirmek için çalışıyoruz. Sosyal sorumluluğumuzun farkında olarak, toplumsal faydayı gözetiyoruz.

İş etiği kurallarımız İş Etiği Kuralları Kılavuzu'nda duyurulur. Ayrıca, Etik İlkelerimiz, Disiplin ve Etik Prosedürümüz ile İnsan Kaynakları El Kitabımız iş etiği konularını kapsar. **Etik ilkelerimize** internet sitemizden ulaşılması mümkün.

Uygulamanın izlenmesinden, etkin bir şekilde çalıştırılması ve raporlanmasından Etik Kurulumuz sorumludur. Ayrıca, Kurul, Genel Müdürümüz tarafından seçilen 1 başkan, 1 genel sekreter, ayrıca genel müdür yardımcısı/direktör ve müdür pozisyonlardan 1'er kişi olmak üzere toplam 5 kişiden oluşur.

Kocaer Çelik olarak, sağlıklı, güvenli ve profesyonel bir iş ortamının oluşturulması için gereken önlemleri

alıyoruz. Şirketimiz, her türlü ayrımcılığa veya olumsuz davranışa karşı kesin bir tavır sergiler. Özellikle üretim tesislerinde güvenlik kurallarına kesintisiz uyum sağlanması büyük bir önceliktir ve kişisel verilerin gizliliği de hassas bir şekilde korunur. Buna ek olarak, iş amaçlarının dışında e-postalar veya şirket bilgisayarları kullanımı kesinlikle yasaktır ve bu doğrultuda, bilgi güvenliği politikalarına uymak, tüm çalışanlarımızın sorumluluğu arasındadır.

Bunların yanında, şirketimizde, alınabilecek ve verilebilecek hediyeler üç grupta değerlendirilir. İlk olarak, onay gerektirmeyen küçük değerdeki hediyeler bulunur. Aynı iş ilişkileri çerçevesinde değeri 250 TL'yi aşmayan hediyeler bu grupta yer alır, ancak yasaları ihlal etmemelidir. İkinci kategoride, hiçbir koşulda alınamayacak veya verilemeyecek hediyeler yer alır. Bunlar yasal olmayan, şirketin itibarını zedeleyen veya para eşdeğerlerini içerir. Üçüncü kategori ise, her zaman onay gerektiren hediyelerdir. Toplam değeri 250 TL'yi aşan hediyeler için öncelikle yöneticilere bilgi verilmesi, ardından Etik Kurul'a başvurulması gereklidir.

Şirket içi usulsüzlüklere ilişkin Bildirimler doğrudan etikhatti@kocaersteel.com adresine eposta yoluyla yapılabilir. Bildirimlere ilişkin incelemeler Şirket İçi Usulsüzlüklerin Bildirimi ve Etik Hat prosedürümüz çerçevesinde yapılır. Bildirimler yalnızca şirketimiz İç Sistemler Direktörü erişimine açıktır. Tüm bildirimler için İç Sistemler Departmanı tarafından konunun tutarlılığı ve bilginin önemi değerlendirilerek detaylı inceleme ve soruşturma yapılması ve önlem alınması hususlarında nihai karar verilir. 2022 yılında şirketimiz içerisinde Etik Kurallarımıza ilişkin herhangi bir sıkıntılı durum tespit edilmemiştir.

Etik İlkelerimize aykırılığın tespit edilmesi veya haber alınması durumunda disiplin işlemi için "Disiplin ve Etik Prosedürü"nde belirtilen akış takip edilir.

REKABETE AYKIRI DAVRANIŞLA MÜCADELE

Küresel piyasalarda rekabet gücümüzü korumak stratejimizin odağındaki konulardan biri. Faaliyet gösterdiğimiz bölgelerdeki ilgili yasal düzenlemelere uygun ve piyasa koşullarını negatif etkilemeyecek şekilde rekabet gücümüzü arttırmak için çalışıyoruz.

Yasal olmayan yollarla yurda giren ürünlere karşı tedbirli davranıyor ve dış ticaretle ilgili uluslararası kurallara uymayı bir sorumluluk olarak kabul ediyoruz. Resmi makamlarla olan ilişkilerimizde şeffaf olmaya özen gösteriyoruz. Bu konular ışığında, sürdürülebilir ve etik yönetim anlayışımız ile şirketimizi güçlendirerek, başarılı bir şekilde yapılandırılmış repütasyonumuza ve değerlerimize katkı sağlamayı hedefliyoruz.

Rekabet kurallarına uyum sağlıyoruz. Rekabet kurallarına uyumla ilgili şirket politikamız İnsan Kaynakları El Kitabımızda yer alır. Bu yönetim anlayışımız doğrultusunda, şüpheli durumlar meydana geldiğinde, Hukuk Müşavirliğimize veya Etik Kurulumuza başvurarak uygun bir çözüm yolu aramaktan çekinmiyoruz.

YOLSUZLUK VE RÜŞVETLE MÜCADELE

Rüşvet ve yolsuzlukla ilgili olarak "sıfır tolerans" yaklaşımımız kapsamında, PACI İlkelerine ve faaliyet gösterdiğimiz coğrafyalardaki yolsuzlukla mücadeleye ilişkin tüm yasal düzenlemelere uygun davranmayı taahhüt ediyoruz.

İç Sistemler Direktörlüğümüz tarafından hazırlanan Rüşvet ve Yolsuzlukla Mücadele Politikası bu konudaki politikalarımızı ve şüpheli durumlarda yapılması gerekenleri içerir. Çalışanlarımızın ve iş ortaklarımızın yasal düzenlemelere ve politikamıza uygun davranmaları kritik öneme sahiptir.

Rüşvet ve Yolsuzlukla Mücadele Politikamız kapsamında, çalışanlarımız ve iş ortaklarımızın doğrudan veya dolaylı olarak, üçüncü bir taraf üzerinden haksız olana bir avantajın, paranın, hediye, değerli eşyanın, finansal avantajın veya diğer avantajın, bir devlet memuruna veya bir devlet memurundan, bir özel sektör çalışanına veya bir özel sektör çalışanından (herhangi bir sıfatla bir

III KOCAER

RAPOR
HAKKINDA

ŞİRKET
MESAJI

KOCAER ÇELİK
HAKKINDA

SÜRDÜRÜLEBİLİRLİK
STRATEJİMİZ

KURUMSAL
YÖNETİŞİM

EKONOMİK
PERFORMANSIMIZ

ÇEVRESEL
PERFORMANSIMIZ

SOSYAL
PERFORMANSIMIZ

EKLER
+



41



özel sektör teşebbüsü için çalışan veya yöneten bir kişi dahil olmak üzere) iş elde etmek, devam ettirmek veya yönlendirmek ya da işin yürütülmesi sırasında diğer bir uygunsuz avantajı güvenceye almak amacıyla teklif edilmesi, vaat edilmesi, verilmesi veya izin verilmesi ve aynı zamanda talep ve kabul edilmesi yasaktır. Bu kapsamda “mali avantajlar ve diğer avantajlar” kapsamını geniş yorumluyoruz. Şirketimiz genelinde, yanlış algılanabilecek veya uygun olmayan bir şekilde, satın alma veya diğer işlemlerin sonuçlarını etkileyebilecek çeşitli hediyelerin ve ikramların kabul edilmesi yasaktır. Bu tip talepler hemen ilgili yetkililere bildirilmelidir. Harcamalar doğru bir şekilde kaydedilmelidir ve şirket politikalarına uyumlu olarak denetlenir. Ek olarak, belirli limitlerini aşan hediyeler için “dört göz” ilkesine uygun olarak onay alınmalıdır. Bu doğrultuda, çalışanlarımız, hediye ve ikramlar için gereken onayları almadan önce rehber ilkelerini incelemeli ve uymalıdır.

Herhangi bir davranışta şüphe doğduğunda, çalışanlarımız durumu Politikaya uygunluk, ahlaki değerlerle örtüşme, yasallık, adalet, etkiler ve olası rahatsızlıklar açısından değerlendirmelidir. Bu sorulara olumsuz cevap veriliyorsa, ilgili faaliyetten kaçınılmalı ve gerektiğinde yetkili kişilere danışılmalıdır. Şüpheli durumlarda izlenmesi gereken yol politikamızda tanımlıdır. Tüm çalışanlarımız, iş ortaklarımız ve diğer paydaşlarımız, yolsuzlukla mücadele yasalarını ihlal veya etik meselelerle ilgili kaygılarını, çıkar çatışmalarını, gizlilik esaslarına uygun bir şekilde ve misilleme riski olmaksızın raporlama hakkına sahiptir. Etik Hattı aracılığıyla şikâyetler kimlik belirtilmeden yapılır ve “Şirket Etik Hattı”na erişim, etikhatti@kocaersteel.com e-posta adresi üzerinden sağlanabilir. Bu doğrultuda, yolsuzlukla mücadele yasalarının veya bu politikanın ihlali durumunda, her türlü kanıt soruşturularak gerekli disiplin önlemleri alınacaktır.

BİLGİ GÜVENLİĞİ

Şirketimizin misyonu doğrultusunda, tüm yasa, mevzuat ve sözleşme gerekliliklerini yerine getirirken, kurum itibarımızın korunmasına yönelik tüm riskleri proaktif yaklaşımla yönetiyoruz. Çalışanlarımızın yetkinliklerini, farkındalıklarını ve motivasyonlarını en iyi şekilde geliştirmek amacıyla şirket içindeki süreçlerimizi iyileştiriyoruz. Bu kapsamda, yönetim sistemimizin etkinliğini sürekli olarak geliştiriyor ve sistemin kapsayıcılığını artırmak amacıyla gereken tüm kaynakları kullanıyoruz. Ayrıca, kurumumuzun iş sürekliliğini sağlayarak ilgili tarafların ihtiyaç ve beklentilerine doğru yanıt ve çözümleri sunuyoruz. Buna ek olarak, güvenlik ihlallerini yönetiyor ve gerekli aksiyonları alıyoruz.

Şirketimizin kurumsal veri ve bilgilerini tanımlayarak ve yöneterek olası riskleri bertaraf etmek amacıyla aksiyon alıyoruz. Gizlilik kapsamındaki belgelerin ve dokümanların açık bir şekilde masa üzerinde bulundurulmasını veya bilgisayar ortamında paylaşılmasını yasaklayarak güvenlik önlemlerine karşı azami önlemlerin çalışanlarımız tarafından da alınmasını sağlıyoruz. Ayrıca, şirketin yazılı izni olmadıkça basın ve yayın organlarına şirketle ilgili konularda bilgi verilmesini yasaklayarak bilgi akışını kontrol altında tutuyoruz.

İş ortakları, alt işverenler ve çalışanlarla ilgili olarak, kurumsal bilgi gizliliğinin sürekliliğini sağlayacak sözleşme şartlarını belirleme ve uygulama suretiyle bilgi güvenliği ve gizliliğini sağlama konusunda önlemler alıyoruz.

Kocaer Çelik olarak, dijitalleşme süreciyle birlikte ortaya çıkan siber saldırı risklerine karşı hazırlıklı olmanın kritik öneme sahip olduğunun öncelik farkındayız. Bu bakış açımızdan hareketle, bilgi sistemleri ve hizmetlerimizde güvenlik ve gizlilik kontrollerini içeren bilgi güvenliği yönetim yapımızı oluşturduk ve ISO 27001 Bilgi Güvenliği Yönetim Sistemi sertifikasına sahibiz. Verilerimizi gizlilik, bütünlük ve erişilebilirlik değerlerine göre sınıflandırıyoruz ve ISO 27001 Bilgi Güvenliği Yönetim Sistemi standartlarına uyumlu bir şekilde operasyonlarımızı sürdürüyoruz. Verilerimizin bütünlüğünü ve gizliliğini sağlamak için gerekli güvenlik önlemlerini alıyoruz. Veri güvenliği ihlallerini tespit etmek ve engellemek için gerekli kontrolleri uyguluyoruz.

Aynı zamanda, tüm çalışanlarımıza bilgi güvenliği farkındalığı eğitimleri vererek, veri güvenliği ve gizliliği konularında bilinçlenmelerini sağlıyoruz. Bununla beraber, siber saldırıların tespit edilmesi ve önlenmesi için sürekli izleme faaliyetleri gerçekleştiriyoruz. Siber saldırı potansiyellerine karşı önlem alabilmek adına, düzenli olarak konusunda uzman üçüncü taraflar aracılığıyla sızıntı testleri yapıyoruz. Bilgi güvenliği ve siber savunma konularında güncel teknolojileri takip ediyor bu alanda yeni projeleri hayata geçiriyoruz.

||| KOCAER

RAPOR
HAKKINDA

ŞİRKET
MESAJI

KOCAER ÇELİK
HAKKINDA

SÜRDÜRÜLEBİLİRLİK
STRATEJİMİZ

KURUMSAL
YÖNETİŞİM

EKONOMİK
PERFORMANSIMIZ

ÇEVRESEL
PERFORMANSIMIZ

SOSYAL
PERFORMANSIMIZ

EKLER
+

≡

←

←

42

→

SÜRDÜRÜLEBİLİR TEDARİK ZİNCİRİ YÖNETİMİ

Tedarik zinciri yaklaşımımızda üretimden başlayarak dağıtım ve son tüketiciye ulaşana kadar olan tüm süreçleri ele alıyoruz. Bu süreçlerde çevresel sürdürülebilirlik, etik iş uygulamaları, sosyal sorumluluk ve ekonomik kalkınma gibi önemli unsurları kapsıyoruz. Tedarik zinciri yönetimi yaklaşımımız, makina ve ekipmanlarda, iş gücünde ve kalitede oluşabilecek kayıpları önleme, hataları kaynağında tespit edip çözümler üretme ve maliyet etkin uygulamalar geliştirmeye odaklanıyor. Bu amaçla, kendi geliştirdiğimiz Kocaer Yönetim ve Mükemmellik Sistemi'ni (KYMS) kullanıyoruz. Müşterilerimize teklif hazırlama sürecinden başlayarak, talep planlama, hammadde planlama ve tedariki, kısa, orta ve uzun dönem üretim planlaması, üretim yönetimi, kalite güvence, depolama, lojistik, satış, satış sonrası hizmetler ve tüm finansal süreçleri SAP S/4 HANA sistemi üzerinde entegre olarak yönetiyoruz. Beklenti ve kalite yönetimi kapsamında çevrim içi ve yüz yüze toplantılarla tedarikçilerimizle yoğun bir iletişim içindeyiz.

Ham maddeye ilişkin tedarikçi ve satın alma süreçleri Planlama Birimimiz tarafından yayımlanan Hammadde Satınalma ve Tedarik Prosedürümüze göre yönetilir. Ham madde alımları kritik öneme sahip olduğu için bu konuda ek olarak Kütük Tedarikçi Seçme ve Değerlendirme Talimatı, Girişi Kalite Kontrol Talimatı, Lojistik Prosedürü ve Kütük Teknik Şartnamesi uygulanır.

Satın almalar için Kalite Kontrol ekibimiz tarafından teknik şartname oluşturuluyor ve tüm tedarikçilerimiz için kalite, İSG ve çevre konularının da kapsamda olduğu Tedarikçi Değerlendirme Formunu hazırlanıyor. Ham madde alımı yapılan tüm tedarikçiler "kritik tedarikçi" olup yılda iki kez performans değerlendirmesine tabi tutuluyor. Ağırlıklı puan esasına dayalı değerlendirme sistemimiz Kütük Tedarikçi Seçme ve Değerlendirme Talimatına uygun olarak tasarlandı.

Çevresel sürdürülebilirliği benimseyerek, doğal kaynakları verimli bir şekilde kullanmayı, atık ve emisyonları azaltmayı ve yenilenebilir enerji kaynaklarını tercih etmeyi hedefliyoruz. Aynı zamanda, çevreyle uyumlu ürün tasarımını teşvik ediyoruz. Böylelikle, tedarik zincirimizin her aşamasında çevresel etkileri minimize ederken, ekonomik verimliliği ve rekabet gücümüzü artırma fırsatları yakalıyoruz. Kaynak verimliliğini arttırmak amacıyla başlattığımız Robotik Proses Otomasyonu ile Kütük Boy Optimizasyonu projemiz 2022 sonunda hayata geçti. Süreç mükemmelliği kapsamındaki Sözleşme Yönetimi projelerimiz de Haziran 2023'te uygulamaya alındı.

İş birliği ve şeffaflığa dayalı bir yaklaşım benimseyerek, tedarik zincirinin sürdürülebilirliğini sağlamak için paydaşlarımızla bir araya geliyoruz. Bu sayede, toplumsal ve çevresel faydayı öncelikli kılan bir iş modelini destekliyoruz. Kocaer Çelik olarak, tedarik zincirimizin her aşamasında sorumluluk alarak, sürdürülebilirlik ilkelerini iş yapış kültürümüzün merkezine yerleştiriyoruz. Bu sayede, hem işletmemizin hem de çevremizin geleceği için olumlu katkılarda bulunmayı sürdürüyoruz.

Ek olarak, 2022 yılında Rusya-Ukrayna savaşı ve bağlantılı yaptırımlar kütük demiri ham madde tedarikinde gecikmelere ve fiyat dalgalanmalarına yol açtı. Bu durumun etkilerini en aza indirmek ve teslimlerde gecikmelere mahal vermemek için çoğunluğu yerli olmak üzere onaylı tedarikçilerimizle çalışıyoruz.



KOCAER

RAPOR
HAKKINDA

ŞİRKET
MESAJI

KOCAER ÇELİK
HAKKINDA

SÜRDÜRÜLEBİLİRLİK
STRATEJİMİZ

KURUMSAL
YÖNETİŞİM

EKONOMİK
PERFORMANSIMIZ

ÇEVRESEL
PERFORMANSIMIZ

SOSYAL
PERFORMANSIMIZ

EKLER
+



43



**Her gün büyüyerek
yol almaya
biz varız**



EKONOMİK PERFORMANSIMIZ



EKONOMİK PERFORMANSIMIZ

2022 yılında demir çelik sektöründeki küresel ve yerel zorluklara rağmen, satış hacmimizi ve kârlılığımızı önemli ölçüde artırarak başarılı bir performans sergiledik. Bu başarımızın arkasında, stratejik yönetimimiz, etkin ve verimli operasyonlarımızla sürekli gelişim hedefimiz bulunuyor.



- > AR-GE VE İNOVASYON
- > VERGİ YAKLAŞIMIMIZ
- > YATIRIMLARIMIZ
- > ÜRÜN SORUMLULUĞU VE MÜŞTERİ MEMNUNİYETİ
- > YEREL EKONOMİYE KATKI

KOCAER

RAPOR
HAKKINDA

ŞİRKET
MESAJI

KOCAER ÇELİK
HAKKINDA

SÜRDÜRÜLEBİLİRLİK
STRATEJİMİZ

KURUMSAL
YÖNETİŞİM

EKONOMİK
PERFORMANSIMIZ

ÇEVRESEL
PERFORMANSIMIZ

SOSYAL
PERFORMANSIMIZ

EKLER
+



45



2022 yılında küresel tedarik sıkıntıları, küresel düzeyde artan enflasyon ve emtia fiyatlarındaki yükselme, yüksek enerji maliyetleri ve bölgesel çatışmaların etkisi ekonominin büyüme hızını yavaşlattı. Önümüzdeki yıllarda, küresel düzeydeki maliyet artışlarına ek olarak, Sınırdaki Karbon Düzenleme Mekanizması'nın (CBAM) devreye girmesiyle sektör ek maliyetlerle karşılaşacaktır. Ayrıca, ham madde tedarikindeki kısıtlar, yeşil enerji kullanımı, yeşil ve dijital dönüşüm için gereken yatırım ihtiyacı gibi faktörler de sektörümüzün geleceğini şekillendirecektir.

2022 yılında demir-çelik sektöründeki küresel ve yerel zorluklara rağmen, Kocaer Çelik olarak, satış hacmimizi ve kârlılığımızı önemli ölçüde artırarak başarılı bir performans sergiledik. 2018 yılından beri her sene olduğu gibi 2022 yılında da Ege Bölgesi Demir Çelik İhracat Şampiyonu olduk. Bu başarımızın arkasında, stratejik yönetimimiz, etkin ve verimli operasyonlarımızla sürekli gelişim hedefimizin bulunduğu inanıyoruz.

2022 yılında şirketimizin toplam satış hacmi, geçen yıla göre %7,3 artarak 533.238 tona ulaştı. Katma değerli ürünlerimizin toplam satış hacmindeki payı da %33,1'den %42'ye yükseldi.

Şirketimizin düzeltilmiş FAVÖK tutarı, 2021 yılına göre %169 artarak 1.579 milyon TL düzeyine ulaştı. FAVÖK marjı da %13,9'dan %16,8'e çıktı.

Finansman giderlerindeki keskin düşüş, artan satış gelirleri ve kâr marjı sayesinde 2022 yılı toplam net kârımız önceki yıla göre %458 oranında arttı; net kârımız, 135,4 milyon TL'den 755,7 milyon TL'ye yükseldi.

2022 yılsonu itibarıyla toplam varlığımız 7,3 milyar TL, küresel bir oyuncu olarak yurt dışı satışlarımız ise toplamda 7,2 milyar TL'dir.

2018 yılından beri her sene olduğu gibi 2022 yılında da Ege Bölgesi Demir Çelik İhracat Şampiyonu olduk.

2022 yılında şirketimizin toplam satış hacmi, geçen yıla göre %7,3 artarak 533,238 tona ulaştı.

Katma değerli ürünlerimizin toplam satış hacmindeki payı da %33,1'den %42'ye yükseldi.

Net kârımız, 135,4 milyon TL'den 755,7 milyon TL'ye yükseldi.

Yaratılan Ekonomik Değer (TL)	2020	2021	2022
Yaratılan ekonomik değer (Gelirler)	1.929.739.794	3.168.902.545	9.232.634.451
Dağıtılan Ekonomik Değer (TL)	2020	2021	2022
İşletme giderleri	203.179.989	428.466.668	1.255.780.130
Çalışanlara sağlanan faydalar	66.992.901	97.747.849	215.049.477
Devlete sağlanan faydalar	5.809.659	26.986.974	125.533.395
Sermaye sağlayıcılara sağlanan faydalar			151.000.000
Topluma sağlanan faydalar	58.677	749.846	341.635
Toplam	276.041.226	553.951.337	1.747.704.638
Sürdürülebilir Finansman	2020	2021	2022
Ortalama finansman maliyeti (TL)	15,00%	16,30%	12,90%
Sürdürülebilir finansman/tüm borçlar oranı (ABD doları)		2,49%	3,06%
Sürdürülebilir iş modellerinin toplam satışlara katkısı (ABD doları)		0,59%	0,50%

KOCAER

RAPOR
HAKKINDA

ŞİRKET
MESAJI

KOCAER ÇELİK
HAKKINDA

SÜRDÜRÜLEBİLİRLİK
STRATEJİMİZ

KURUMSAL
YÖNETİŞİM

EKONOMİK
PERFORMANSIMIZ

ÇEVRESEL
PERFORMANSIMIZ

SOSYAL
PERFORMANSIMIZ

EKLER
+



46



AR-GE VE İNOVASYON

Ar-Ge ve inovasyon alanında sürekli olarak ilerlemeyi hedefleyen, bu hedefler doğrultusunda artan ihtiyaçlarımız ve paydaşlarımızın beklentilerini göz önünde bulundurarak kaliteli, inovatif ve sürdürülebilir yeni ürünler geliştirmeye odaklanan bir kurumuz. Sürekli gelişim anlayışımızla verimlilik artışı sağlayarak, rekabetçi gücümüzü pekiştiriyoruz. 2022 yılında yaptığımız yatırımların %83'ünü Ar-Ge ve inovasyon alanına yönlendirmemiz, şirketimizin geleceğini şekillendirme yolundaki kararlılığımızın bir göstergesidir. Bu yatırımların ve çabanın bir ürünü olarak, 6 yeni ürün kategorisi altında çeşitli inovatif ürünleri pazara sunduk. Ayrıca, kaynak verimliliği kapsamında Robotik Proses Otomasyonu ile Kütük Boy Optimizasyonu projemiz 2022 sonunda hayata geçti.

TÜBİTAK'ın Teknoloji ve Yenilik Destek Programı (TEYDEB) kapsamında 2011 yılından beri tamamlanmış 19 projemiz bulunuyor. 1 tanesi yurt dışı 1509 programı kapsamında ortaklı proje olduğu için "Kocaer" filtresinde görünmemektedir. Bunlar arasında karbon salımımızı azaltan ve iş güvenliğini artıran verimli yükleme makinalarından sıcak haddeleme yöntemiyle çeşitli profillerin kalitesini ve verimliliğini artırmayı amaçlayan tasarımlara kadar birçok yenilikçi proje de bulunuyor. 2022 yılı içerisinde bitmiş olan "Güneş Enerjisi Santrallerinde Traking Sistemlerine Ait Taşıyıcı Profillerin Tasarımı ve Geliştirilmesi" projemiz kapsamında çelik profil için yeni şekillendirme ve soğutma rejimi geliştirmeyi ve gerçek imalat koşulları ile simülasyon modeli arasında uygun korelasyonu ve algoritmayı sağlamayı başardık.

Aynı zamanda Ar-Ge çalışmalarımız sonucunda geliştirdiğimiz 2016 tarihinden bu yana 4 farklı yeni üründe patentimiz bulunuyor, 2 yeni ürünümüz için de patent süreci devam ediyor.

Bu çalışmalarımız sonucunda Demir Çelik Sektöründe Türkiye İnovasyon ve Başarı Ödülleri'nde, "İnovasyon Lideri Markası" ödülüne layık görüldük.

	2020	2021	2022
Ar-Ge ve İnovasyon yatırımlarının toplam yatırımlara oranı (%)	97	98	83
	2020	2021	2022
Ar-Ge harcama miktarının ciroya oranı (TL) (%)	0,83	0,06	0,12

TÜBİTAK'ın Teknoloji ve Yenilik Destek Programı (TEYDEB) kapsamında 2011 yılından beri tamamlanmış 19 projemiz bulunuyor.



KOCAER

RAPOR
HAKKINDA

ŞİRKET
MESAJI

KOCAER ÇELİK
HAKKINDA

SÜRDÜRÜLEBİLİRLİK
STRATEJİMİZ

KURUMSAL
YÖNETİŞİM

EKONOMİK
PERFORMANSIMIZ

ÇEVRESEL
PERFORMANSIMIZ

SOSYAL
PERFORMANSIMIZ

EKLER
+



47



VERGİ YAKLAŞIMIMIZ

Kocaer Çelik olarak, şeffaflık, hesap verebilirlik, sorumluluk ve adalet ilkelerine dayanarak, faaliyetlerimizi etik değerlere uygun, sosyal sorumluluk bilinciyle yönetmeye özen gösteriyoruz. Sürdürülebilir başarı elde etmek için vergi stratejimizi, iş birimlerimizin hedefleriyle ve genel iş stratejimizle uyumlu olarak oluşturuyoruz. Vergi konusunda adil ve etik değerlere uygun bir yaklaşım sergilemek, şirket olarak önemseydiğimiz bir prensiptir. Tedarikçi seçimlerimizde de vergi etiği olan firmaları tercih ediyoruz.

Vergi düzenlemelerine tam uyum sağlamayı önemsiyoruz. Vergi konularında alınacak kararlarda ve paydaşlarımızla olan iletişimde, ilgili yasalara saygı gösteriyor ve adaletli bir şekilde işlemleri yürütüyoruz. Bu kapsamda vergi yönetimimiz tutarlılık ve şeffaflık ilkelerine dayanıyor.

Mali İşler bölümümüz, vergi mevzuatındaki değişiklikleri takip etmek ve uygulamaya geçirmekle sorumludur. Bölümün kapasitesini geliştirmek ve vergi risklerini proaktif bir yaklaşımla yönetmek için, uygun personel kaynağına, eğitime ve takip sistemlerine yatırım yapıyoruz. Ayrıca, vergiden sorumlu pozisyonlarda süreli vekâlet süreçlerimizi belirleyerek güvenli bir yapı oluşturduk.

Finansal tablolarımız bağımsız denetçiler tarafından düzenli olarak denetleniyor. 2022 yılı içerisinde 125.533.395 TL kurumlar vergisi ödedik.

YATIRIMLARIMIZ

Yatırımlarımızın odak noktası, teknoloji ve inovasyona dayalı olarak süreçlerimizi geliştirmek, üretim kapasitemizi artırmak ve sürdürülebilirliğe katkı sağlamaktır. Bu sayede, ürün kalitesini yükselterek müşteri memnuniyetini artırırken, çevresel etkimizi de en aza indirmeyi amaçlıyoruz. Yatırım alanlarımızı belirlerken çevre, enerji verimliliği ve atık yönetimine öncelik veriyoruz. Aynı zamanda, süreçlerimizi daha verimli hale getirmek ve iyileştirmek, çevre dostu teknolojilere geçiş için de yatırım yapıyoruz.

Bu bağlamda Türkiye Kalkınma ve Yatırım Bankası'ndan (TKYB) Sürdürülebilir Kalkınma Hedefleri doğrultusunda 2022 yılında 5 milyon ABD doları kredi desteği aldık. Bu kredi kapsamında Çevresel ve Sosyal Aksiyon Planı hazırladık.

2021 yılından itibaren yatırımlara yönelik bütçemizi %50 oranında artırarak, gelecekteki büyüme hedeflerimize ulaşmak için daha güçlü bir temel oluşturmayı hedefledik. 2022 yılında da bu kararlılığımızı sürdürerek toplamda 21.638 milyon ABD doları yatırım gerçekleştirdik.

Aliağa-1, Aliağa-2 ve Aliağa-3 tesislerimizde yenilenebilir enerjiye geçiş adına başlattığımız Çatı Üstü Güneş Enerjisi Üretim Santral Projesi için Türkiye Sınai Kalkınma Bankası'ndan (TSKB) finansal kiralama yöntemiyle finansman sağladık.

2022 yılında elektrik tüketimimizin iç üretimle karşılanma oranı %33'tür. Yatırım yapmakta olduğumuz yenilenebilir enerji projeleriyle birlikte elektrik tüketimimizin %100'ünü iç üretimle karşılamayı hedefliyoruz.

Yatırımlarımızı artırarak, sektörde öncü bir konumda kalmaya ve sürdürülebilir bir gelecek için çalışmaya, şirketimizin ekonomik sürdürülebilirliğinin yanı sıra, toplum ve çevre için de olumlu etkiler yaratmaya devam edeceğiz.

2022 yılında da bu kararlılığımızı sürdürerek

21.638 milyon ABD DOLARI yatırım gerçekleştirdik.

Yatırım yapmakta olduğumuz yenilenebilir enerji projeleriyle birlikte elektrik tüketimimizin **%100'ünü** iç üretimle karşılamayı hedefliyoruz.

III KOCAER

RAPOR HAKKINDA

ŞİRKET MESAJI

KOCAER ÇELİK HAKKINDA

SÜRDÜRÜLEBİLİRLİK STRATEJİMİZ

KURUMSAL YÖNETİŞİM

EKONOMİK PERFORMANSIMIZ

ÇEVRESEL PERFORMANSIMIZ

SOSYAL PERFORMANSIMIZ

EKLER +



48



ÜRÜN SORUMLULUĞU VE MÜŞTERİ MEMNUNİYETİ

Kocaer Çelik olarak, kaliteden ödün vermeden müşterilerimizin ihtiyaçlarına en uygun şekilde çözümler sunmayı amaç edindik. Müşteri memnuniyetini sağlamak ve ürün sorumluluğumuzu en üst düzeyde tutmak adına, uzman ekibimiz düzenli olarak müşterilerimizle görüşüp yakın iş birliği içinde çalışıyorlar. Ürünlerimizin her aşamasında kalite kontrol süreçlerini ISO 9001 Kalite Yönetim Sistemi gerekliliklerine uygun olarak yerine getiriyoruz.

Ürünlerimizi geliştirmek için pazarlama ve ihracat departmanımız aracılığıyla yıllık olarak gerçekleştirdiğimiz Müşteri Memnuniyet Anketi ile ürün yelpazesi, kalite ve ihtiyaç karşılama müşteri görüşlerini değerlendiriyoruz. Aynı zamanda iş süreçlerimizi iyileştirmek adına satış sürecinde ve sonrasındaki servislerin ilgi, alaka ve geri dönüş süreleri hakkındaki düşünceleri de ankette müşterilerimizin geri bildirimlerini alıyoruz. 2022 yılında yaptığımız 13 soruluk Müşteri Memnuniyet Anketinde 2.051 müşterimizin bahsi geçen konularda olumlu geri bildirimlerini aldık. Bu geri bildirimlerin, iş ortaklığımızı sürdürme bağlamında oldukça büyük bir öneme sahip olduğuna inanıyoruz.

İlaveten, Kocaer Çelik olarak, SAP Hybris sistemini kullanarak müşterilerimizle daha etkili iletişime geçiyoruz ve böylece tedarik zincirimizin şeffaflığını sağlıyoruz. Kocaer olarak kurduğumuz bu sistemin amacı, geleneksel B2B sistemlerindeki gibi sadece ürün satış miktarını artırmak değil, müşterilerimize değer yaratan hizmetler sunmaktır. Bu sistem sayesinde müşteri memnuniyetini artırmak için satış sonrası destek süreçlerini güçlendiriyor ve müşteri şikâyetlerini minimuma indirme hedefine odaklanıyoruz. Alt yapıda siber güvenlik ve entegrasyon, büyük öneme sahip, bu sebeple SAP'nin kendi ürünlerini ve 3. parti uygulamaları kullanıyoruz.



KOCAER

RAPOR
HAKKINDA

ŞİRKET
MESAJI

KOCAER ÇELİK
HAKKINDA

SÜRDÜRÜLEBİLİRLİK
STRATEJİMİZ

KURUMSAL
YÖNETİŞİM

EKONOMİK
PERFORMANSIMIZ

ÇEVRESEL
PERFORMANSIMIZ

SOSYAL
PERFORMANSIMIZ

EKLER
+



49



YEREL EKONOMİYE KATKI

Yürüttüğümüz faaliyetlerle, bölgesel ekonomik büyümeye ve istihdama önemli ölçüde destek sağlıyoruz. Kurum olarak, büyük çoğunluğu yerel olan tedarikçilerimizle güçlü bir iş birliği içerisindeyiz.

2022 yılında 235'i yerel ve 7'si yurtdışı olmak üzere toplam 242 adet yeni tedarikçiyle işbirliklerine kapılarımızı açarak, iş hacmimizi toplamda 701 tedarikçiye çıkarttık.

İş gücümüzün önemli bir bölümünü bölge halkı oluşturuyor. Yarattığımız istihdam olanaklarıyla sosyal refahın artmasına katkı sağlıyoruz. Aynı zamanda, eğitim ve sosyal projelerle bölgenin sosyal kalkınmasına da destek oluyoruz.

Yerel ekonomiye olan katkımızı artırmak ve sosyal kalkınmaya destek olmak için kararlılıkla çalışmaya devam edeceğiz. Çünkü inanıyoruz ki, işletmelerin başarısı, toplumun refahına katkı sağladığı ölçüde anlamlıdır.



KOCAER

RAPOR
HAKKINDA

ŞİRKET
MESAJI

KOCAER ÇELİK
HAKKINDA

SÜRDÜRÜLEBİLİRLİK
STRATEJİMİZ

KURUMSAL
YÖNETİŞİM

EKONOMİK
PERFORMANSIMIZ

ÇEVRESEL
PERFORMANSIMIZ

SOSYAL
PERFORMANSIMIZ

EKLER
+

	Birim	2020	2021	2022
Tedarikçilere yapılan ödemelerin yaklaşık değeri				
İthalat Miktarı	TL	236.196.657	416.815.864	991.311.067
Yurt İçi Satın Alma Miktarı	TL	1.153.501.882	1.040.127.537	4.807.422.412
Toplam	TL	1.389.698.539	1.456.943.400	5.798.733.479
İthalat Tedarikçisi Sayısı	Adet	7	8	14
Yurt İçi Tedarikçi Sayısı	Adet	538	610	687
Toplam	Adet	545	618	701



50





	2020		2021		2022							
	Yurt İçi	Yurt Dışı	Yurt İçi	Yurt Dışı	Yurt İçi	Yurt Dışı						
Tedarikçiler												
Ülke veya Bölgelere Göre	Marmara	148	4	Marmara	155	6	Marmara	184	11			
	Akdeniz	7		Akdeniz	8		Akdeniz	12				
	Karadeniz	2		Karadeniz	3		Karadeniz	2				
	Ege:	350		Ege	410		Ege	447				
	İç Anadolu	22		İç Anadolu	25		İç Anadolu	31				
	G. D Anadolu	1		G. D Anadolu	1		G. D Anadolu	1				
	D. Anadolu	1		D. Anadolu	3		D. Anadolu	3				
	Türüne Göre (Nakliyeci, Danışman, Toptancı vb.)	Araç Kiralama	1	Malzeme	1	Araç Alımı	1	Malzeme	3	Araç Alımı	1	Malzeme
Beton		2	Merdane	1	Araç Kiralama	1	Merdane	1	Araç Kiralama	1	Kütük Demiri	1
Bileme		1	Kütük Demiri	1	Beton	3	Kütük Demiri	1	Beton	2		
Doğalgaz		1		Çinko	1			Çinko	2			
Elektrik		2		Doğalgaz	1			Doğalgaz	1			
Gıda		1		Elektrik	1			Elektrik	1			
Hizmet		74		Gıda	2			Gıda	2			
Hidrolik, Pnömatik, Tesisat		8		Hidrolik, Pnömatik, Tesisat	10			Hidrolik, Pnömatik, Tesisat	6			
İmalat		8		Hizmet	82			Hizmet	91			
İnşaat		1		İmalat	8			İmalat	12			
Kesimli Sac		2		İnşaat	5			İnşaat	5			
Kimyasal		5		Kesimli Sac	2			Kesimli Sac	2			
Kütük Demiri		1		Kimyasal	7			Kimyasal	8			
Malzeme		414		Kütük Demiri	1			Kütük Demiri	1			
Merdane		3		Malzeme	470			Malzeme	535			
Motorin		1		Motorin	2			Merdane	3			
Rulman, Keçe		4		Rulman, Keçe	2			Motorin	2			
			Merdane	3			Rulman, Keçe	3				

**Geleceęe daha
iyi bir dnya
bırakmaya
biz varız**



EVRESEL PERFORMANSIMIZ

ÇEVRESEL PERFORMANSIMIZ

Sadece bugüne değil yarınlar da değer katmak için operasyonel verimliliğe ve mükemmelliğe büyük önem veriyoruz. Yenilenebilir enerji kaynaklarını tercih ediyor, doğal kaynakları etkin ve verimli bir şekilde kullanarak çevre dostu teknolojileri benimsiyoruz.



- > ÇEVRE PERFORMANS HEDEFLERİMİZ VE YÖNETİMİMİZ
- > ENERJİ VE SERA GAZI YÖNETİMİ
- > SU VERİMLİLİĞİ VE ATIK SU YÖNETİMİ
- > DÖNGÜSELLİK VE ATIK YÖNETİMİ
- > BİYOÇEŞİTLİLİK



KOCAER

RAPOR
HAKKINDA

ŞİRKET
MESAJI

KOCAER ÇELİK
HAKKINDA

SÜRDÜRÜLEBİLİRLİK
STRATEJİMİZ

KURUMSAL
YÖNETİŞİM

EKONOMİK
PERFORMANSIMIZ

ÇEVRESEL
PERFORMANSIMIZ

SOSYAL
PERFORMANSIMIZ

EKLER
+



53



ÇEVRE PERFORMANS HEDEFLERİMİZ VE YÖNETİMİMİZ

ÇEVRESEL HEDEFLERİMİZ

2025 yılına kadar tükettiğimiz elektrik enerjisinin tamamını yenilenebilir kaynaklardan karşılamak

2035'e kadar sürdürülebilir bir tedarik zincirine sahip olmak

2035'e kadar atıklarımızı %50 azaltmak, 2053'e kadar sıfır atık noktasına ulaşmak

2035'e kadar kullanılan suyun %50'sini, 2053'e kadar tamamını geri kazanmak

2053 yılına kadar karbon nötr olmak

Emisyonlarımızı azaltmak için karbon yakalama projelerine yatırımlar yaparak uluslararası çerçeveler ile tam uyumlu olmak

Dünya Ekonomik Forumu'nun kısa ve uzun vadeli riskleri tespit etmek üzere yayınladığı 2023 Küresel Riskler Raporu'nda belirttiği üzere önümüzdeki 10 sene içerisinde en şiddetli olması muhtemel iki risk iklim değişikliğini azaltmada başarısızlık ve iklim değişikliğine uyumda başarısızlık riskleridir.

Kocaer Çelik olarak değişen iklim koşullarının ekosistemimiz adına ne kadar ciddi bir tehdit oluşturduğunun farkındayız. İklim değişikliğine karşı olan mücadelemiz stratejik odağımızın bir parçasıdır. Eylemlerimizi döngüsel ekonomi modeline uygun olarak kurgulayıp, sürdürülebilir bir gelecek için çalışıyoruz. Enerji ihtiyacımızı yenilenebilir enerji kaynaklarından karşıladığımız, kaynak verimliliğini arttırdığımız, oluşturduğumuz atık miktarını en düşük seviyede tuttuğumuz ve çevresel etkimizi minimum düzeyde tutmak için potansiyel gelişim noktalarımızı değerlendirdiğimiz bir çevre yönetimi uyguluyoruz.

Çevresel performansımızı etkin bir şekilde yönetmek, ulusal ve uluslararası standartlara uyum sağlamak amacıyla ISO 14001 Çevre Yönetim Sistemleri Sertifikası sahibiyiz.

Çalışanlarımıza çevre bilincini artırmak, çevresel farkındalık yaratmak ve sürdürülebilirlik ilkesini benimsetmek amacıyla çevre eğitimleri gerçekleştiriyoruz. 2020 yılında 736 saat, 2021 yılında 686 saat ve 2022 yılında 1.189 saat çevre içerikli eğitimler gerçekleştirdik.

2020 yılında 422.806 TL, 2021 yılında 4.339.956 TL olarak gerçekleştirdiğimiz çevresel yatırımlarımızı arttırarak 2022 yılında 39.438.815 TL çevresel yatırım yaptık.

Başarılı çevre yönetimimiz sayesinde çevre mevzuatlarına tam uyum sağlıyoruz. Herhangi bir uygunsuzluk cezası ile karşı karşıya kalmadık.

YAŞAM DÖNGÜSÜ ANALİZİ (LCA)

Ürünlerimizin çevresel etkisini ölçmek için Yaşam Döngüsü Analizlerini (LCA) yaptırıyoruz. LCA, ham maddelerin çıkarılmasından üretim, dağıtım, kullanım ve nihai bertarafa kadar ürünlerimizin çevresel ayak izinin bütünsel bir görünümünü ortaya koyar.

Yaptırdığımız LCA'leri doğrularak Çevresel Ürün Beyanı (EPD) belgelerini alma sürecindeyiz. EPD'ler ürünlerimizin çevresel performansı hakkında şeffaf ve standartlaştırılmış bilgiler sağlayan LCA çalışmalarının temel bir unsurudur. EPD'ler, şeffaflık taahhüdümüzü desteklerken müşterilerimizin bilinçli, sürdürülebilir seçimler yapmasına olanak tanır. Ürün kategorilerimizden Galvanizli Çelik Profil, Yapısal Çelik Profiller ve Maden-Tünel Profilleri için çalışmalarımız devam etmekte olup 2023 yılı içerisinde doğrulanması ve belgelendirmesi tamamlanacaktır.

Çevresel Yatırımlar	2020	2021	2022
Çevresel faaliyetlerin işletme giderleri toplamı (TL)	99.024	388.406	623.969
Çevre koruma yatırımları toplamı (TL)	323.782	3.951.550,33	38.814.846
Toplam	422.806	4.339.956	39.438.815

III KOCAER

RAPOR HAKKINDA

ŞİRKET MESAJI

KOCAER ÇELİK HAKKINDA

SÜRDÜRÜLEBİLİRLİK STRATEJİMİZ

KURUMSAL YÖNETİŞİM

EKONOMİK PERFORMANSIMIZ

ÇEVRESEL PERFORMANSIMIZ

SOSYAL PERFORMANSIMIZ

EKLER +



54



ENERJİ VE SERA GAZI YÖNETİMİ

Enerji ve sera gazı emisyonlarının yönetimi, sürdürülebilirlik stratejimizin temel unsurlarından biridir. Emisyon ve enerji yönetimini kurumsal kültürümüzün bir parçası olarak benimseyerek, herkes için daha sürdürülebilir ve dirençli bir geleceğin yolunu açıyoruz.

Emisyonları proaktif bir şekilde yöneterek, enerji kullanımını optimize ederek ve kaynak verimliliğini teşvik ederek, daha yeşil ve daha sürdürülebilir bir gelecek için çalışıyoruz. Bu çabalarımız sayesinde iklim değişikliğiyle mücadelede katkıda bulunuyor, ekonomik faydalar elde ediyor ve sektörümüzde olumlu bir itibar oluşturuyoruz.

Tesislerimizde Karbon Ayak İzi Hesabı ISO 14064-1:2019 Standardı çerçevesinde, doğrudan ve dolaylı emisyonlar hesaplandı ve ISO 14064-3:2019 Standardı şartlarına uygun olarak doğrulandı.

Kocaer Çelik olarak elektrik tüketimlerimiz 2020 yılında 38.684.000 kWh, 2021 yılında kWh 32.923.000 ve 2022 yılında 40.921.011 kWh olarak gerçekleşti. 2022 yılındaki enerji tüketimimizin 9.509 MWh'i 2021 yılında üretime başlayan güneş enerjisi santralimizden elde ettiğimiz elektrik enerjisinden karşılandı.

Sera Gazı Emisyonları (t CO ₂ e)	2020	2021	2022
Kapsam 1	37.417	43.242	44.725
Kapsam 2	27.051	15.289	14.254
Kapsam 3	-	-	886.742
	2020	2021	2022
Ürün Başına Sera Gazı Yoğunluğu	0,154	0,135	0,110

Kaynak verimliliği ve emisyon azaltım çalışmaları sayesinde ürün başına sera gazı yoğunluğunu 2020 yılına göre %28 azaltmış bulunuyoruz.



Üretim artışına bağlı olarak, kullandığımız elektrik enerjisi yıllara göre bir artış izlemiş olsa da yürüttüğümüz kaynak verimliliği ve emisyon azaltım çalışmaları sayesinde ürün başına sera gazı yoğunluğunu 2020 yılına göre %28 azaltmış bulunuyoruz. Bu yöndeki çalışmalarımıza hız kesmeden devam etmeyi hedefliyoruz.

GES'i 2021 yılında A1,A2 ve A3 fabrikalarımızda devreye aldıktan sonra Servis Merkezi ve Galvaniz Fabrikası'na da panel kurulumlarını gerçekleştirmemiz ile beraber 2022 Ağustos ayından itibaren toplam 15 milyon kWh/yıl kapasiteye ulaşmış bulunuyoruz. A1, A2 ve A3 Güneş Enerjisi Santrallerimizi I-REC sertifikalarıyla belgelendirmiş bulunuyoruz. Sertifikalandırdığımız 9.102 MWh elektrik ile yılda 3.942 tCO₂e sera gazı emisyonu azaltılmış olup 3.285 ton çelik kütüğe denk gelen ham maddenin saldıgı sera gazına eşit emisyonunun önüne geçiyoruz. GES'den elde ettiğimiz gelir 2022 yılında 3.945.649 TL'dir.

Yenilenebilir kaynaklardan elde ettiğimiz enerjiyi artırmak amacıyla 24 MW güce sahip Jeotermal Enerji Santrali (JES) kurulumuna ilişkin fizibilite çalışmalarımızı sürdürüyoruz.

Jeotermal Enerji Santrali 1. faz fizibilite çalışmalarımız sonucunda hedeflediğimiz yıllık net elektrik üretimi 161.000.000 kW seviyesinde olacak ve yılda 80.500 tCO₂e sera gazı emisyonunun oluşumunu engellemiş olacağız. Kocaer Çelik olarak özellikle yenilenebilir başta olmak üzere enerji alanında yapacağımız yatırımlar ile ulaştığımız elektrik üretim kapasitesini ulusal elektrik dağıtım sisteminde değerlendirerek enerji satışı da gerçekleştiren bir yapıya dönüşmeyi hedefliyoruz. 24 MW'lık kapasiteye sahip JES yatırımının gerçekleşmesinin ardından MT ve sismik çalışma raporlarına göre, jeotermal kaynaklardan elektrik üretiminde kapasitenin artırılması için yatırımın diğer fazlarına başlanması hedefliyoruz.

Fabrikalarımızda yer alan GES panellerinin elektrik üretimlerinde ortam kaynaklı kirlilik sebebiyle kayıplar yaşanabilmekte. Üretim kayıplarının önüne geçmek için panellerin sıklıkla temizlenmeleri gerekiyor. Ancak yüksek çatıların üzerinde yer alan panellerin personel tarafından temizliği mümkün değil. Bu sebeple, panellerin temizliğinde robotik sistemlerin kullanımını projelendirdik. Gerçekleştirdiğimiz simülasyon sonuçlarına göre üç tesisimiz için toplamda 15 milyon kWh/yıl üretim beklenen GES panellerinin temizlenmesi ile bu hedefe ve hatta üzerine ulaşabileceğiz.

Kocaer Çelik'te çevresel sürdürülebilirliği sağlamak için attığımız önemli adımlardan biri de enerji verimliliği. Üretim hatlarımızda enerji verimli uygulamaları ve kaynak optimizasyonuna öncelik vererek, maliyet tasarrufu ve operasyonel performansı artışı sağlamaktayız. Enerji Verimliliği Kanunu'na uygun olarak Verimliliği Artırıcı Projeler (VAP) gerçekleştiriyoruz. Fabrikalarımızda düzenli olarak enerji etütleri yapılıyor, ilgili üretim hatlarının enerji yöneticileri ve düzenli olarak toplanan bir Enerji Komitemiz bulunuyor. Enerji Komitemiz 2023 yılının başında kurulmuş olup enerji verimliliğine yönelik hizmetler ile çalışmaların yönlendirilmesi ve yaygınlaştırılması, enerji verimliliği ile ilgili eğitim ve sertifikalandırma faaliyetleri, etüt ve projeler, projelerin desteklenmesi ve gönüllü anlaşma uygulamaları, karbon yönetimi, enerjinin üretimi, iletimi, dağıtımı, depolanması ve tüketiminde verimliliğin artırılması, atık ısılardan yararlanılması, alan aydınlatmalarında verimliliğin artırılması ve hidrojen gibi alternatif yakıt kullanımının değerlendirilmesi ve araştırılması faaliyetlerini yürütüyor.

Galvaniz tesisimizin küresel bir yeşil bina sertifikası olan LEED v4 BD+C:NC GOLD sertifikası bulunuyor. Tesisimiz bu sertifikayı alabilen Türkiye'nin ve Avrupa'nın ilk ve tek çelik profil sıcak daldırma galvaniz tesisi.

Çevresel duyarlılığımızı şeffaf bir şekilde açıklamak ve sürdürülebilir uygulamalarımızı doğrulamak adına 2023 yılında Green Check – Yeşil Kontrol Sertifikası'nı almış olmanın gururunu yaşıyoruz.

Enerji yönetimimizi stratejik bir şekilde ele almak ve enerji performansımızı sürekli olarak iyileştirmek amacıyla ISO 50001 Enerji Yönetim Sistemi Standardına sahibiz

2022 yılında hayata geçirdiğimiz 'Enerji Verimliliği Artırıcı-LED Armatür Değişimi' projemiz iki fabrikamızda uygulandı. Proje sonucunda yıllık enerji tasarrufumuz 1.301.348 kWh/yıl ve CO₂ salımını 563 ton/yıl azalttık. Projeden elde edilen olumlu sonuçlar ışığında projeyi 2023 yılı içerisinde diğer fabrikamızda da uygulama kararı aldık.

A1 fabrikamızda tav ocaklarındaki doğal gaz tüketim süreçlerini düzenleyerek ve otomasyon yardımıyla doğal gaz üretim sarfiyatının düşürülmesini ve karbon ayak izinin azaltılmasını sağladık. Özellikle yüksek duruş sürelerinde deneme çalışmaları yaparak tasarruf imkânı elde etmiş oluyoruz. Proje sonucunda 2022 yılında toplam 532.151 m³ doğal gaz tasarrufu ve 441.685 ABD doları mali kazanç elde ettik.

KOCAER

RAPOR
HAKKINDA

ŞİRKET
MESAJI

KOCAER ÇELİK
HAKKINDA

SÜRDÜRÜLEBİLİRLİK
STRATEJİMİZ

KURUMSAL
YÖNETİŞİM

EKONOMİK
PERFORMANSIMIZ

ÇEVRESEL
PERFORMANSIMIZ

SOSYAL
PERFORMANSIMIZ

EKLER
+

☰

↶

←

56

→

SU VERİMLİLİĞİ VE ATIK SU YÖNETİMİ

Gezegeneğimizin yaşam kaynağı olan su kaynaklarının değerini biliyoruz. Paydaşlarımızla iş birliği içinde geliştirdiğimiz sürdürülebilir uygulamalarla, gelecek nesiller için kaynakların korunmasını ve sorumlu bir şekilde yönetilmesini amaçlıyoruz.

Bünyemizde bulunan geri kazanım tesislerinde soğutma amaçlı kullanılan sular işlemde geçirilerek yeniden proseslerde kullanılıyor. Bu sayede proses sularını %100 geri kazanıyoruz ve alıcı ortama deşarj etmeyerek çevreye yarattığımız etkiyi minimize ediyoruz. Fabrikalarımızdaki çalışanlarımızın faaliyetlerinden kaynaklı ortaya çıkan evsel atık suları bünyemizdeki biyolojik atık su arıtma tesisinde arıtarak alıcı ortama deşarj ediyoruz. Arıtma tesislerimizden çıkan suları Su Kirliliği Kontrolü Yönetmeliği'nde belirtilen limit değerlere uygun şekilde deşarj ediyoruz.

Kocaer Çelik olarak 2022 yılında 370.567 m³ su tüketimi gerçekleştirdik. Üretim tonajlarımızın artması ve Servis Merkezimizin devreye girmesine bağlı olarak, 2021 yılına göre su tüketim miktarımız artış gösterdi. Yürüttüğümüz geri kazanım ve verimlilik projelerinin yanında benimsediğimiz sorumlu su yönetimi sayesinde birim ürün başına su kullanımımızı ve oluşturduğumuz atık su miktarını azalttık.

2022 yılında, A1 fabrikamızda gerçekleştirdiğimiz 'Hadde Havuzu Kum Filtrasyon Projesi ile mavi su ayak izimizi düşürdük ve enerji tasarrufu sağladık. Proje sonucunda fabrikamızda aylık %38 su azaltımı ve yıllık 36.000 ton su tasarrufu gerçekleşti. Projede düşük enerjili pompa seçimi sayesinde yılda 30 ton sera gazı emisyonu azaltımına denk, 70.200 kWh/yıl enerji tasarrufu sağlandı ve 2022 yılında 177.606 TL mali kazanç elde edildi.

A2 fabrikamızda yürüttüğümüz Yağmur Suyu Toplama ve Damlama Sulama Projemizde yapılan yağmur suyu hasadıyla bitki sulama ve tuvalet rezervuarlarındaki toplam su ihtiyacının %55'i karşılanıyor. Projeden elde edilen olumlu sonuçlardan yola çıkarak damlama sulama sistemini 2023 yılı sonunda ve 2024 yılı sonunda da diğer fabrikalarımızda yağmur suyu toplama sistemlerini uygulamayı hedefliyoruz.

Mavi, Yeşil ve Gri Su ayak izi hesaplamaları sonuçlarını değerlendirmek, gerekli aksiyonları almak ve su ayak izi azaltım çalışmalarını gerçekleştirmek adına 2023 yılında Su Komitemizi kurduk. 2020 yılından beri ISO 14046:2014 Standardına uygun olarak mavi, yeşil ve gri su ayak izi ölçümümüzü yaptırıyor ve doğruluyoruz. 2022 yılı su ayak izi sonuçlarımıza bu raporun ekinde ulaşabilirsiniz.

	2021	2022
Su Tüketimi (m ³)	229.539	370.567
Atık Su Deşarjı (m ³)	87.878	41.300
Birim üretim başına su kullanımı	0,92	0,87



DÖNGÜSELLİK VE ATIK YÖNETİMİ

Sürdürülebilir atık yönetimi yalnızca kirliliği ve sağlık tehlikelerini azaltmakla kalmaz, aynı zamanda kaynak geri kazanımı potansiyelini de ortaya çıkararak tüketim ve üretime yönelik daha dirençli ve çevreye duyarlı bir yaklaşımı teşvik eder.

Dünya'nın sınırlı kaynakları nedeniyle hammadde tedarikinde yaşanacak sorunları önlemek için, lineer ekonominin al-yap-at sistemi terk edilmelidir. Döngüsel ekonomi, "kullan ve at" modelinin yerine, atıkların tekrar üretim süreçlerine dâhil edilmesi ve böylece kaynakların döngüsel bir yapı içinde kullanılması prensibine dayanır. Bu sayede, doğal kaynak tüketimi azalır, atıkların çevreye olan etkisi en aza indirgenir ve uzun vadeli sürdürülebilirlik sağlanır. Döngüsellik, çevre sorunlarıyla mücadelede ve ekonomik büyümenin sürdürülebilirliğinde kritik rol oynayan bir stratejidir. Bu doğrultuda, Kocaer Çelik olarak, atık ve kirliliği ortadan kaldırmak, döngüsellliği arttırmak için projeler geliştiriyor ve uyguluyoruz.

Şirketimizin döngüsellik performansını değerlendirmek ve izlemek için 2022 yılında Circular Transition Indicators – Döngüsel Geçiş Göstergeleri (CTI) programına katıldık.

CTI işletmelere uygulanabilen basit, objektif ve niceliksel bir çerçeve ile döngüsellik ölçümünü sağlar. Bu sayede Kocaer Çelik olarak geçiş sürecini ölçerek ve anlayarak daha sürdürülebilir bir gelecek yaratmak üzere çalışıyoruz.

YAŞAM DÖNGÜSÜNÜN SONUNA GELMİŞ HURDA ÇELİKLERİN TEKRAR YAŞAM DÖNGÜSÜNE KATILMASI



SON KULLANICININ OLUŞTURDUĞU ATIKLAR %100 GERİ DÖNÜŞÜMLÜ

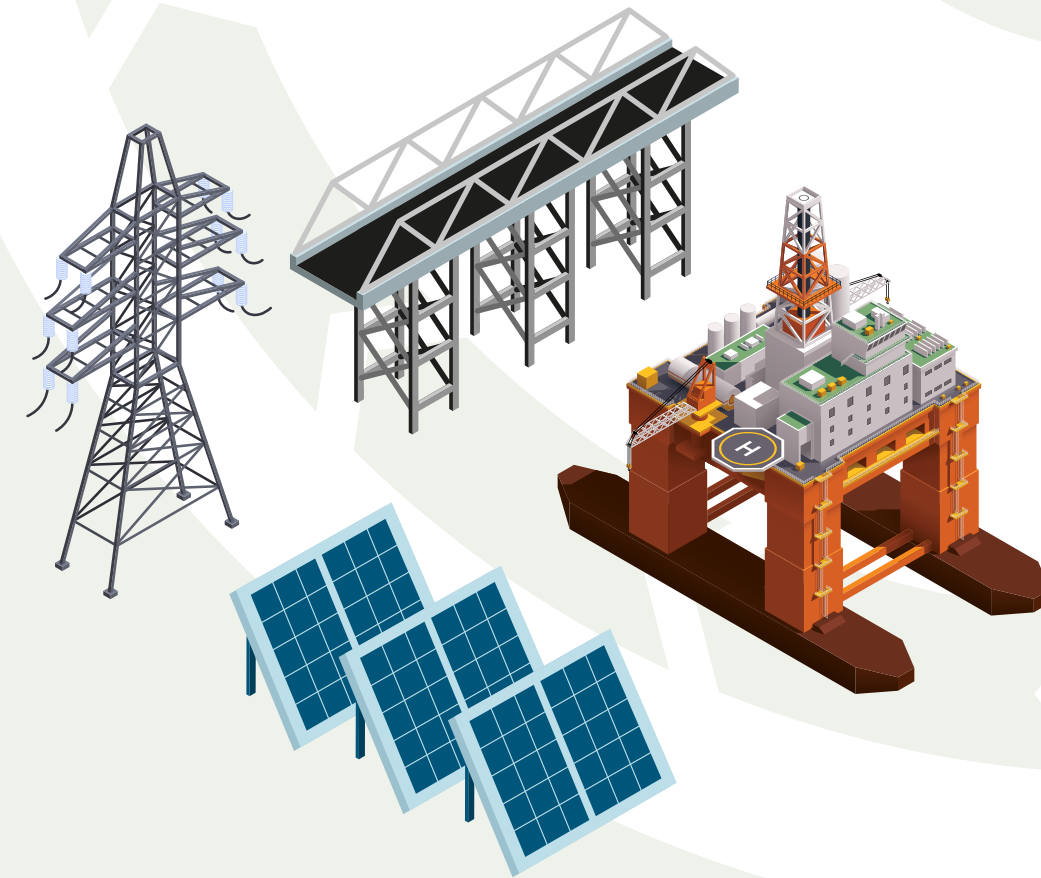

KULLANIM

ÇELİK KÜTÜK ÜRETİMİ

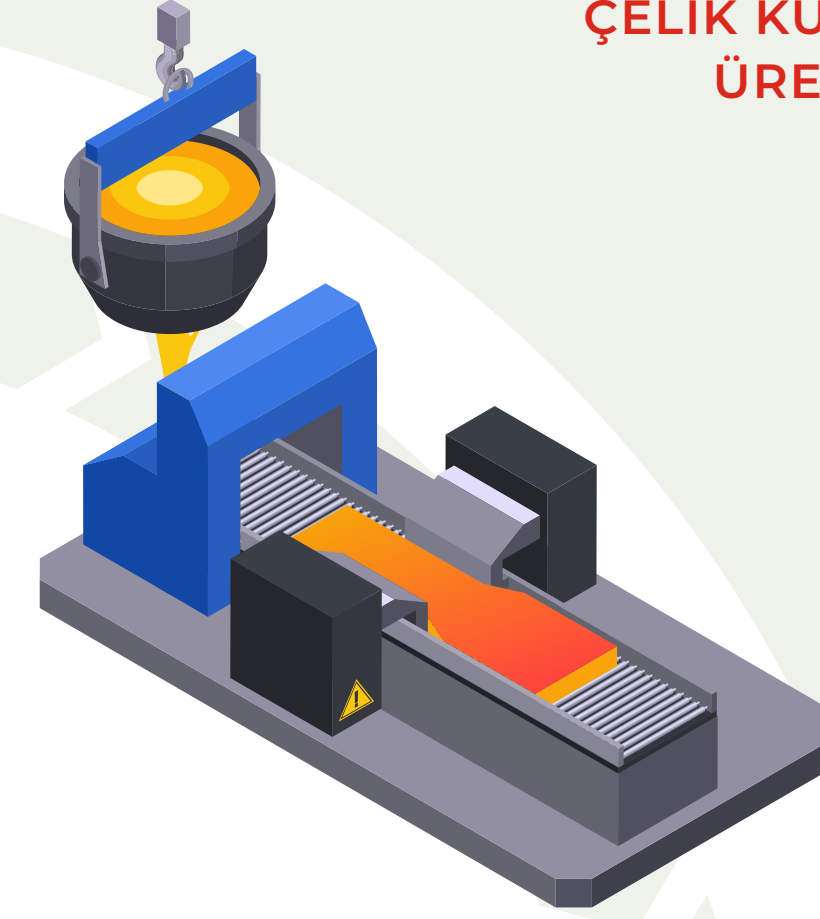

HADDELEME

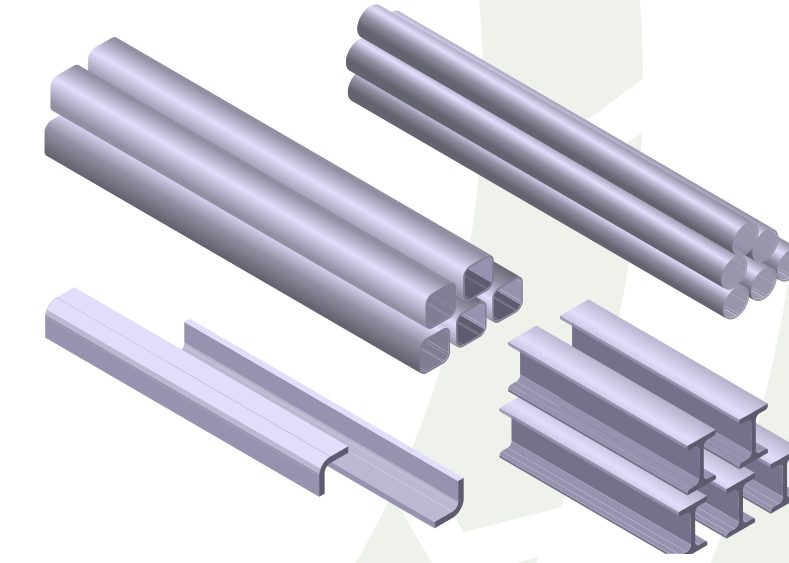

HADDELEME SONUCU ÇIKAN ATIKLAR %100 GERİ DÖNÜŞÜMLÜ

KOCAER

RAPOR HAKKINDA

ŞİRKET MESAJI

KOCAER ÇELİK HAKKINDA

SÜRDÜRÜLEBİLİRLİK STRATEJİMİZ

KURUMSAL YÖNETİŞİM

EKONOMİK PERFORMANSIMIZ

ÇEVRESEL PERFORMANSIMIZ

SOSYAL PERFORMANSIMIZ

EKLER +



58



Proseslerimizdeki hammadde kütük kullanımını %99 geri dönüştürülmüş kütükten sağlıyoruz. Proses sonucu ortaya çıkan ürünler doğru tekniklerle %100 geri dönüştürülebilir. Bunun yanı sıra, fabrikalarımızda ortaya çıkan ahşap ve plastik ambalaj atıklarının yeniden kullanılıyor veya geri dönüştürülüyor.

Faaliyetlerimiz sonucunda oluşan her türlü atığın tanımlanması, sınıflandırılması, ayrılması, depolanması ve uzaklaştırılmasının esaslarını belirlemek amacıyla Atık Yönetimi Prosedürümüzü oluşturduk. Prosedürümüz ham maddeden başlamak üzere, üretimin tüm aşamaları ve idari ofisler dâhil tüm faaliyetlerimizden ortaya çıkan atıklarımızı kapsıyor.

Tesislerimizde atıklar kaynağında ayrıştırılır ve toplanır. Tüm tesislerimiz temel seviye Sıfır Atık Belgesi sahibidir. Sıfır Atık Belgesi'nde seviye atlamak için tüm tesislerimizin atık azaltım hedefi bulunuyor. Atıklarımızın bertarafını T.C. Çevre, Şehircilik ve İklim Değişikliği Bakanlığı tarafından yetkilendirilmiş lisanslı kuruluşlar aracılığıyla gerçekleştiriyoruz. Tehlikeli ve tehlikesiz atıklar tesislerimizde ayrı şekilde toplanıyor. Tehlikeli atıklarımızı Atık Yönetimi Yönetmeliği'ne uygun şekilde geçici depolama alanlarında depolanıyor ve daha sonra lisanslı kuruluşlara teslim ediliyor.

Çalışanlarımızın çevresel farkındalığını artırmak ve çevre kazalarının önüne geçmek amacıyla her sene Çevre ve Atık Yönetimi Eğitimi veriyoruz.

Fabrikalarımızda açığa çıkan yemek artıklarının geri dönüştürülmesi amacıyla 2022 yılında aldığımız günlük 25 litre kapasiteye sahip kompost makinesi sayesinde hem yemek artıklarının ziyan olmamasını hem de tesisimizde bulunan bitki toprağının iyileştirilmesini sağlıyoruz. Projenin ilerleyen aşamasında aynı makineden kedi maması elde ederek can dostlarımız için yiyecek kaynağı oluşturulmasını planlıyoruz.

Geri Dönüştürülen Ambalaj Atığı Türü		2020	2021	2022
Ahşap Ambalaj (adet)		577	1045	8930
Plastik Ambalaj (kg)		57	84	168
Türüne Göre		2020	2021	2022
Tehlikeli Atıklar (ton)		80	87	1.179
Tehlikesiz Atıklar (ton)		13.312	27.408	16.751
Toplam Atık		13.392	27.495	17.930
Türüne Göre		2020	2021	2022
Kontamine Atık (kg)		25.120	21.680	44.560
Tehlikeli Atık	Atık Yağ (ton)	1,52	0,74	1,74
	Atık Pil (kg)	-	70	60
Tehlikesiz Atık	Atık Kağıt (ton)	18	50	26
	Evsel Atık (ton)	227	195	190
	Atık Plastik (ton)	-	-	25
	Atık Metal (ton)	9.597	11.090	10.356

BIYOÇEŞİTLİLİK

Biy çeşitlilik kaybı, ekosistemlerin hassas dengesi için önemli bir tehdit. Oldukça hassas bir dengeye sahip olan yaşam ağı çeşitli bitki, hayvan ve mikroorganizma türlerinden oluşan karmaşık bir yapıdır. Biyolojik çeşitlilik azaldığında, ekosistemlerin denge ve dayanıklılığı tehlikeye girer, bu da sistemlerin bozulmalarına ve çevresel değişikliklere karşı daha duyarlı hâle gelmesine sebep olur.

Ormanlar ve okyanuslar gibi birçok ekosistem, atmosferdeki sera gazlarını absorbe ederek önemli karbon yutakları olarak işlev görür. Bu ekosistemlerin yok edilmesi atmosferdeki karbondioksit seviyesinin yükselmesine yol açarak iklim değişikliğinin etkilerini artırır.

Kocaer Çelik olarak biyoçeşitliliğin korunmasını sadece ahlâki bir zorunluluk olarak görmüyoruz; aynı zamanda dünyadaki yaşamın sürdürülebilirliği için de hayati önem taşıdığını biliyoruz. Yaşam formlarının ve habitatların çeşitliliğini koruyarak ekosistemlerin direncini sürdürebilir, gıda güvenliğini arttırabilir, insan sağlığını koruyabilir ve iklim değişikliğinin etkilerini hafifletebiliriz. Biyoçeşitliliğin korunması ve onarımı çabalarının desteklenmesi, gezegenimizin doğal mirasının gelecek nesiller için korunması açısından kritiktir.

Biy çeşitliliğin zarar görmemesi bilinciyle yeni projeler geliştiriyor ve faaliyetlerimizi yürütüyoruz. Ağaçlandırma çalışmalarımız kapsamında **2.200 adet ağaç** dikerek yılda **166.764 kg** karbon emisyonunu azalttık. 2022 yılında gerçekleştirdiğimiz kaizen ve proje çalışmalarıyla **66.500 adet ağaç** dikimine eşdeğer **1.596 tCO₂e** sera gazı emisyonunu azalttık.

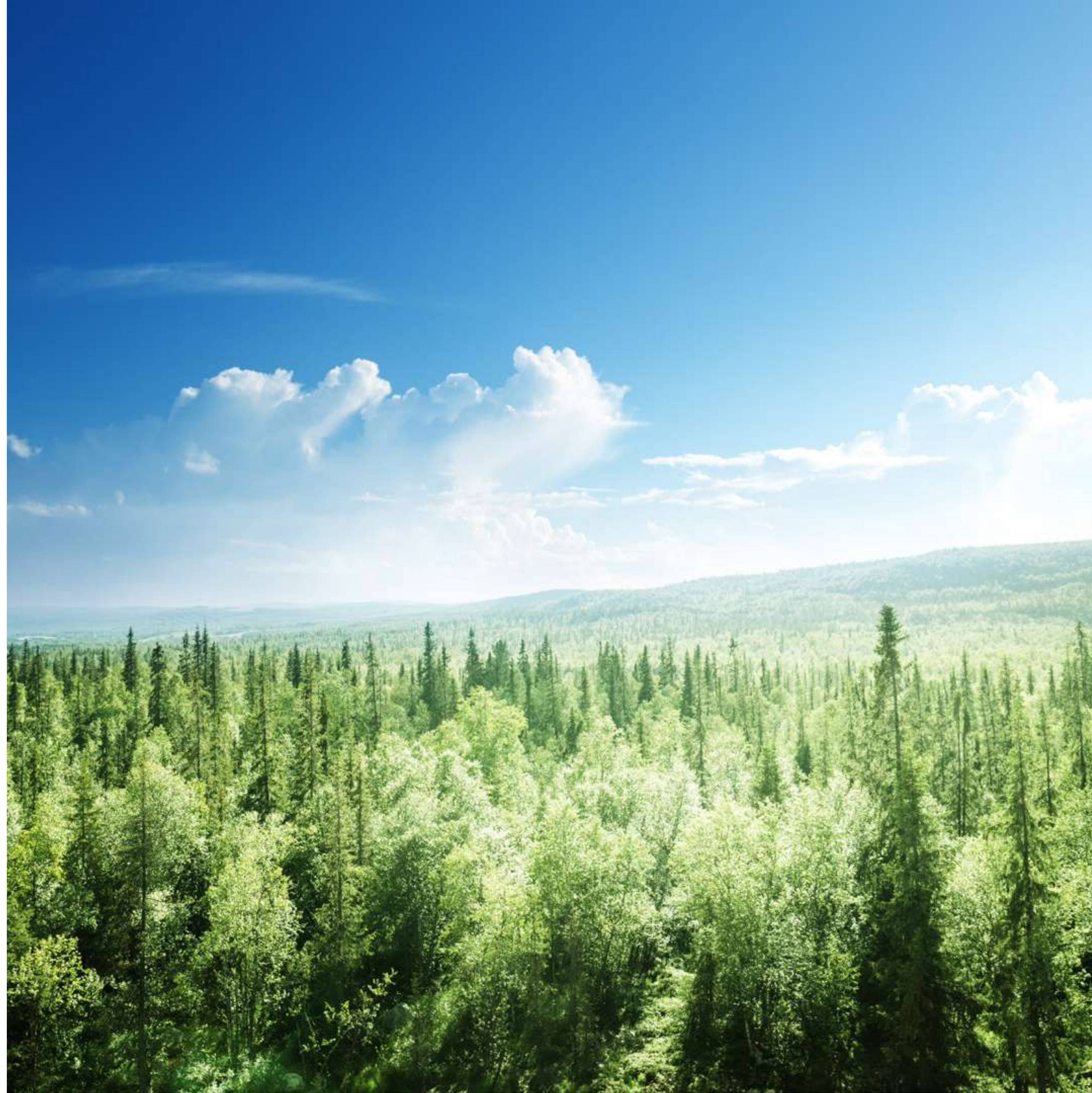

RAPOR
HAKKINDA

ŞİRKET
MESAJI

KOCAER ÇELİK
HAKKINDA

SÜRDÜRÜLEBİLİRLİK
STRATEJİMİZ

KURUMSAL
YÖNETİŞİM

EKONOMİK
PERFORMANSIMIZ

ÇEVRESEL
PERFORMANSIMIZ

SOSYAL
PERFORMANSIMIZ

EKLER
+



60



**Sosyal ve kültürel
gelişime katkı
sağlamaya
biz varız**



SOSYAL PERFORMANSIMIZ

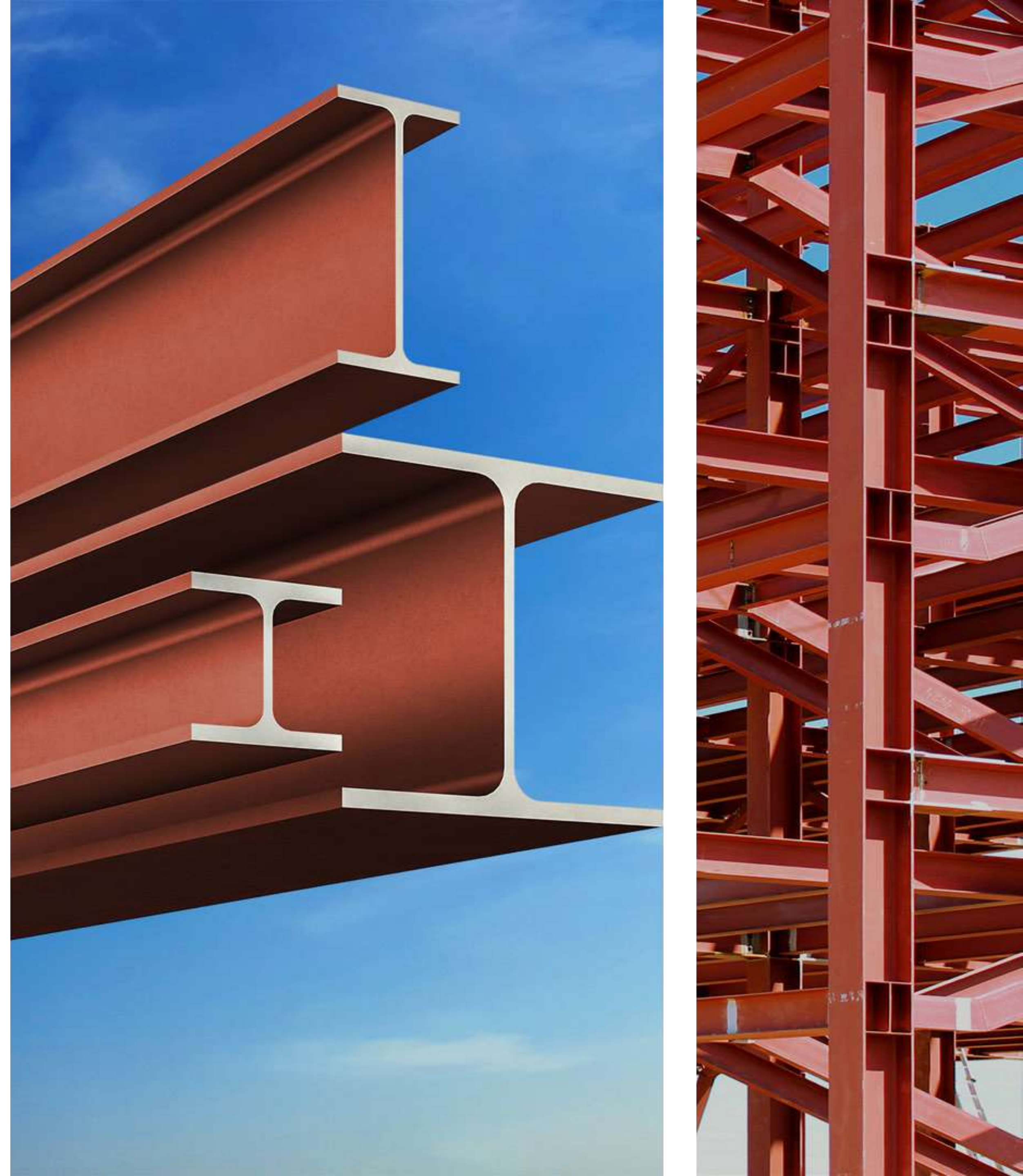

SOSYAL PERFORMANSIMIZ

İnsan odaklı yaklaşımımız ve sosyal performansımızı sürekli olarak geliştirme hedefiyle çalışanlarımız ve içinde yaşadığımız toplum için değer yaratmayı sürdürüyor ve daima ileriye taşıyoruz. Bunu yaparken de çalışanlarımızdan, paydaşlarımızdan ve toplumdan ilham alıyoruz.



- > SOSYAL PERFORMANS HEDEFLERİMİZ VE YÖNETİMİMİZ
- > ÇALIŞAN MEMNUNİYETİ
- > YETENEK YÖNETİMİ VE KARIYER GELİŞİMİ
- > ÇEŞİTLİLİK, EŞİTLİK VE KAPSAYICILIK
- > İŞ SAĞLIĞI VE GÜVENLİĞİ
- > TOPLUMSAL SOSYAL SORUMLULUK



SOSYAL PERFORMANS HEDEFLERİMİZ VE YÖNETİMİMİZ

Kocaer Çelik olarak, yaptığımız çalışmaların başarısının sadece ekonomik, çevresel, yönetim performanslarımızla değil, topluma, paydaşlara ve çalışanlara olan katkımızla da değerlendiriyoruz. Bu bilinçle, sosyal performansımızı sürekli olarak geliştirmek, topluma, paydaşlarımıza ve çalışanlarımıza olan sorumluluğumuzu yerine getirmek hedefiyle hareket ediyoruz. Geleceğin iş modellerini tasarlarken en önemli sermaye unsurlarımızdan biri olan insan odaklı yaklaşımımız ile çalışanlarımız ve içinde yaşadığımız toplum için değer yaratmayı sürdürüyor ve daima ileriye taşıyoruz. Bunu yaparken de çalışanlarımızdan, paydaşlarımızdan ve toplumdan ilham alıyoruz.

Şirketimiz, çeşitlilik, eşitlik ve kapsayıcılık ilkelerimizle yeteneklerimizi ve deneyimlerimizi güçlendiriyor, farklılıklarımızdan güç olarak daha çevik, daha esnek ve daha inovatif oluyoruz. Kurumsal yapımızda tüm çalışanlarımız kendilerini mutlu ve güvende hissederek yetkin çalışanlarımız ile Kocaer Çelik'in geleceğini birlikte inşa ediyoruz. Dokunduğumuz ve etkilediğimiz tüm paydaşları ve müşterileri karar alma süreçlerimizin bir parçası haline getiriyor, sürdürülebilir değer zincirimiz ve tüm faaliyetlerimizde toplumumuz, çalışanlarımız ve iş ortaklarımız için değer yaratıyor ve onların da gelişimini destekliyoruz.

Çalışanlarımızın sağlık, güvenlik ve refahı, şirketimizin temel önceliğidir. İş güvenliği ve sağlığı ile kişisel ve mesleki gelişimlerine destek olmak için çeşitli eğitim ve gelişim programları düzenliyoruz. İş sağlığı ve güvenliği konusunda en

yüksek standartları uygulayarak, iş kazalarının önüne geçmeyi hedefliyoruz. Aynı zamanda, topluma olan katkımızı artırmak için sosyal sorumluluk projelerine aktif olarak katılıyor, eğitim, sosyal ve sağlık gibi alanlarda projeler yürüterek toplumsal dengenin güçlenmesine katkı sağlamayı hedefliyoruz.

Kocaer Çelik olarak sosyal performansımızı geliştirmek için daha zorlayıcı hedefleri benimsiyor ve bu hedeflere ulaşmak için nitelikli, yetkinlik geliştirici ve kantitatif çalışmalar yürütüyoruz. Bu kapsamda, 2023 yılında UN Global Compact Küresel İlkeler Sözleşmesi (UNGC) imzacısı olarak, Sürdürülebilir Kalkınma Hedefleri'ni stratejimize entegre edip, UNGC'nin belirlediği 10 ilke ile uyumlu çalışmalar yürüteceğiz. Sosyal sürdürülebilirlik alanındaki çalışmalarımızı desteklemek amacıyla çalışanlarımızın yıl içerisindeki eğitim programlarına sürdürülebilirlik kapsamında farkındalık ve yetkinlik artırıcı eğitimler koymayı planlıyor, kuracağımız Bireysel Performans Sistemi ile etkin kariyer planlama programları aracılığıyla yetkinliklerini arttırmayı planlıyoruz. Bunu yaparken şeffaflık ve hesap verilebilirlik ilkemizi sosyal performans yönetimimizin temel prensibi olarak alıyoruz. İç ve dış paydaşlarımızla etkili etkileşim içinde olmak için onların geri bildirimlerini dikkate alarak, işimizin her aşamasına insana verdiğimiz değeri oraya koyuyoruz.



ÇALIŞAN MEMNUNİYETİ

Kocaer Çelik olarak, çalışan memnuniyetine verdiğimiz değeri her adımda vurguluyoruz. Bu çerçevede, çalışanlarımızın katılımını ve geri bildirimlerini önemsiyoruz. Çalışanlarımızın çalışma ortamında daha iyi bir deneyim yaşamalarını hedefliyoruz. Bu amaçla 2020 yılından beri iki yılda bir "Çalışanların Görüşleri Anketi" düzenliyor ve sonuçlara göre aksiyon planları oluşturuyoruz. Anketlerin sonuçları, şirket içi politikalarımızın ve süreçlerimizin etkin bir şekilde şekillendirilmesine katkı sağlamaktadır.

Çalışan Görüşleri Anketimizin yanı sıra, İşten Ayrılma Anketleri sonuçlarıyla birlikte, çalışan memnuniyetine yönelik aksiyon ekipleri oluşturarak iyileştirme çalışmaları yürütüyoruz. Aksiyon ekiplerimiz, çalışanların görüşlerine göre gelişim alanlarımızı belirleyip etkili çözümler ve politikalar geliştirmek için iş birliği içinde çalışıyorlar. Böylece, çalışanlarımızın mutluluğu ve memnuniyeti üzerine odaklanarak, kurumsal kültürümüzde saygı, iş birliği ve sürekli gelişim değerlerini sürdürülebilir bir şekilde koruyoruz. Ayrıca, çalışanlarımızın ihtiyaçlarını, sorunlarını, öneri ve görüşlerini iletebilmeleri için öneri kutularını aktif bir şekilde kullanıyoruz, böylece katılımı ve paylaşımı destekleyen bir ortam oluşturuyoruz.



İstihdam ve Devir Sayısı	2020	2021	2022
İşe yeni giren - Toplam	30	264	463
Beyaz Yaka	4	30	20
Mavi Yaka	26	234	443
İşten ayrılan - Toplam	90	172	338
Beyaz Yaka	15	17	22
Mavi Yaka	75	155	316

Cinsiyete Göre İstihdam ve Devir	Birim	2020	2021	2022
Erkek - İşe alınan	Kişi	29	251	454
	Oran	97%	95%	98%
Erkek - İşten ayrılan	Kişi	86	163	329
	Oran	96%	95%	97%
Kadın - İşe alınan	Kişi	1	13	9
	Oran	3%	5%	2%
Kadın - İşten ayrılan	Kişi	4	9	9
	Oran	4%	5%	3%



Çalışanlarımız arasındaki sosyal ilişkileri güçlendirmek ve iş birliğini desteklemek amacıyla çeşitli bilimsel, sosyal, kültürel, sanatsal ve sportif etkinlikler düzenliyoruz. Çalışanlarımız, Kampçılık Kulübü, Bisiklet Kulübü, Olta Balıkçılığı Kulübü ve Doğa ve Gezi Kulübü gibi çeşitli kulüplerin faaliyetlerine katılarak yeni ilgi alanları keşfediyor. Aynı zamanda Topluma Hizmet Kulübü, Müzik Kulübü gibi diğer kulüplerde sosyal sorumluluk projeleri ve sanatsal etkinliklere katılma fırsatı buluyor.

Kocaer olarak, çalışanlarımızın şirkete olan bağlılığını artırmak ve özel anlarını anlamlı kılmak için çeşitli özel organizasyonlar düzenlemekten büyük mutluluk duyuyoruz. Personel Yılbaşı balosu ve hediye çekilişi organizasyonu ile yılbaşını birlikte kutlamak ve sevdiğimizle güzel anılar biriktirmek için bir araya geliyoruz. Şirketimizde 10-15-20-25 yıldır emeği geçen ekip arkadaşlarımıza Hizmet Onurlandırma Törenleri düzenliyoruz. Emekli olan değerli çalışanlarımıza veda etmek ve onlara minnettarlığımızı ifade etmek amacıyla anlamlı bir tören düzenliyoruz. Ayrıca, Dünya Kadınlar Günü'nde kadın çalışanlarımızın önemini vurgulamak için özel etkinliklerimiz oluyor. Kadınların başarılarına vurgu yaparak onların iş hayatındaki yerlerini destekliyoruz.

Yenilikçilik kültürünü teşvik etmek amacıyla Fikir Yönetim Sistemi'ni (FYS) ve Takdir Tanıma Sistemi'ni (TTS) hayata geçirdik. Fikir Yönetim Sistemi, çalışanlarımızın yenilikçi, iyileştirici ve önleyici önerilerini iletebilmeleri ve kurumsal aidiyet duygusunu pekiştirmeyi hedefler. Bu sistemde çalışanlarımız, önerilerini fabrikalarımızın belirli noktalarında bulunan öneri kutuları aracılığıyla Yönetim Sistemleri Bölümüne iletirler. Ön değerlendirme sonucunda uygun görülen öneriler FYS komitesinin ve ilgili departmanların bölüm yöneticilerinin yer aldığı kurulda değerlendirilir ve nihai karar alınır. Tüm bu süreçte öneriyi yapan çalışanımıza durumla ilgili geribildirim yapılır.

Takdir Tanıma Sistemi ise çalışanlarımızın Fikir Yönetim Sisteminde uygulamaya uygun görünen önerilerini, özverili çabalarını veya şirket içinde yapılan yarışmalarda elde ettikleri başarıları belirli periyotlarla ödüllendirir. Bu sayede çalışanlarımızın sürekli gelişimini teşvik ediyoruz.

Yaşa Göre İstihdam ve Devir	Birim	2020	2021	2022
18 – 30 Yaş – İşe alınan	Kişi	15	131	267
	Oran	50%	50%	58%
18 – 30 Yaş – İşten ayrılan	Kişi	42	63	181
	Oran	47%	37%	54%
31 – 40 Yaş – İşe alınan	Kişi	7	82	110
	Oran	23%	31%	24%
31 – 40 Yaş – İşten ayrılan	Kişi	25	42	81
	Oran	28%	24%	24%
41 – 50 Yaş – İşe alınan	Kişi	6	41	70
	Oran	20%	16%	15%
41 – 50 Yaş - İşten ayrılan	Kişi	16	38	56
	Oran	18%	22%	17%
51 – 60 Yaş – İşe alınan	Kişi	2	9	16
	Oran	7%	3%	3%
51 – 60 Yaş – İşten ayrılan	Kişi	7	25	20
	Oran	8%	15%	6%
60 Yaş Üstü – İşe alınan	Kişi	0	1	0
	Oran	0%	0%	0%
60 Yaş Üstü - İşten ayrılan	Kişi	0	4	0
	Oran	0%	2%	0%

		2020	2021	2022
Doğum İzni Kullanan Çalışan Sayıları	Kadın	Erkek	Kadın	Erkek
Doğum iznine hak kazanan çalışanlar	1	33	3	28
Doğum izni kullanan çalışanlar	1	33	3	28
Doğum izni bittikten sonra işe dönen çalışanlar	1	33	2	28
Doğum izninden sonra işe dönen ve sonrasında en az 12 ay daha çalışanlar	1	32	2	25



YETENEK YÖNETİMİ VE KARIYER GELİŞİMİ

Kurumsal değerlerimizden biri olan sürekli öğrenme ve gelişme kültürü başarı ve sürdürülebilirlik için hayati bir öneme sahiptir. Bu kültür, bilgi ve becerilerin güncel tutulmasını, yeni yeteneklerin edinilmesini ve değişen iş dünyasına uyum sağlanmasını gerektiriyor. Sürekli öğrenme ve gelişme sayesinde çalışanlarımız, daha özgüvenli, yaratıcı ve daha iyi bir takım oyuncusu oluyor. Çalışanlarımızın eğitimine yaptığımız yatırımlarla onların bireysel gelişimini desteklerken, aynı zamanda şirketimizin rekabet gücünü de arttırıyoruz. Bu nedenle, eğitim programlarımızı, çalışanların ihtiyaçlarına ve hedeflerine odaklanarak dikkatle planlıyor ve uyguluyoruz.

Eğitim ve gelişim faaliyetlerini öncelikli olarak ele alırken, tüm çalışanlarımızın performans değerlendirmeleri sürecinde eğitim programlarını oluşturmayı hedefliyoruz. Bu kapsamda, Kocaer Yönetim ve Mükemmellik Sistemi (KYMS) kapsamında kurduğumuz "Kocaer Akademi" platformuyla mesleki/teknik eğitimler, zorunlu eğitimler, oryantasyon eğitimleri ve bireysel gelişim eğitimleri gibi çeşitli eğitimlerle çalışanlarımızın yeteneklerini güçlendirmelerine ve geliştirmelerine olanak sağlıyoruz. Ekip yöneten mavi yaka personelimizin bireysel, mesleki ve yönetsel becerilerini geliştirilmesini sağlamak amacıyla Mavi Yaka Etkin Lider Gelişim Programımız (ELGP) bulunuyor. Bu program sayesinde, hem mavi yaka personelimizin yetkinliklerini güçlendiriyor hem de liderlik vasıflarını geliştirerek takım performansını artırıyoruz.

2022 yılında, Mesleki Gelişim, Kişisel Gelişim, İSG ve diğer alanlarında toplamda yaklaşık olarak 31.604 saatlik eğitim verildi.

Türüne Göre Eğitimler (saat)	2020	2021	2022
Mesleki Gelişim	3.299	6.099,5	9.492,5
Kişisel Gelişim	3	125	194,5
İSG	14.126	15.644	21.738,5
Diğer (Liderlik)	58	271	178,5
Toplam Eğitim Saati	17.486	22.139,5	31.604

Toplam Eğitim Saatleri	Birim	2020	2021	2022
Çalışan Kategorisine Göre				
Üst Düzey Yöneticiler	Kişi×Saat	51	107	100
Üst Düzey Yöneticiler	Kişi	13	36	32
Orta Düzey Yöneticiler	Kişi×Saat	519	350	602
Orta Düzey Yöneticiler	Kişi	146	148	148
Diğer Çalışanlar	Kişi×Saat	16.917	21.683	30.903
Diğer Çalışanlar	Kişi	5.535	9.470	13.801
TOPLAM		17.486	22.140	31.604

İstihdam Türüne Göre				
Mavi Yaka	Kişi×Saat	13.702	17.679	26.159
Mavi Yaka	Kişi	4.378	7.475	11.969
Beyaz Yaka	Kişi×Saat	3.265	3.570	4.599
Beyaz Yaka	Kişi	893	1.350	1.187
Taşeron Çalışanları	Kişi×Saat	520	891	847
Taşeron Çalışanları	Kişi	423	829	825
TOPLAM		17.486	22.140	31.604

Cinsiyete Göre				
Erkek	Kişi×Saat	16.399	21.066	30.356
Erkek	Kişi	5.276	9.147	13.491
Kadın	Kişi×Saat	1.088	1.074	1.249
Kadın	Kişi	418	507	490
TOPLAM		17.486	22.140	31.604

ÇEŞİTLİLİK, EŞİTLİK VE KAPSAYICILIK

Kocaer Çelik olarak, kuruluşumuzdan bu yana insan odaklı bir kurum kültürünü benimseyen ve geliştirmeye odaklanan bir şirket olma yolunda, kültürümüzü koruyor, kurumsal kimlik yapımızı geliştiriyor ve şeffaflık ilkesini benimseyerek fırsat eşitliği ve kapsayıcılık için çalışmalarımızı yürütüyoruz. Tüm organizasyonlarımızda güvene dayalı ilişkiler kurarak, karşılıklı sevgi ve saygı ile yapıcı iletişim ortamları yaratmayı amaçlıyoruz.

Çalışan deneyimine bütüncül ve kapsayıcı olarak bakıyor, bunun için yeteneği güçlendirme vizyonuyla farklılaşan ihtiyaçlara yönelik çalışan deneyimini iyileştirerek çalışan bağlılığımızı artırmayı hedefliyoruz. Eşitlik ilkesi ile işe alım süreçlerimizde her türlü ayrımcılıktan uzak, adil ve tarafsız bir yaklaşım sergiliyoruz; cinsiyet, yaş, din, sosyoekonomik statü, etnik köken gibi hiçbir özellik, adaylarımızın ve çalışanlarımızın hak ettiği fırsatlardan mahrum bırakılmasına izin vermiyoruz.

Kocaer Çelik olarak, toplumsal cinsiyet eşitliğinin tam anlamıyla sağlandığı, kadın ve erkeğin her koşulda eşit ve yan yana olduğu bir dünya hedefiyle çalışıyoruz. Bu hedefi tüm iş yapış şekillerimizde uygulamak öncelikli hedeflerimizden biridir. Kadın ve erkeklerin eşit hak ve fırsatlara, eşit terfi ve ücret olanaklarına sahip olmasına önem veriyoruz. Ağırlıklı erkek çalışanların egemen olduğu kabul edilen sektörde faaliyet gösteren bir şirket olmamıza karşın kadın istihdamına ve kadın çalışanların kariyer basamaklarında ilerlemesine özen gösteriyoruz.

Ücretlendirme politikamızda da adil ve eşitlikçi bir tutum benimsiyoruz. Çalışanlarımızın nitelikleri, tecrübeleri ve katkıları esas alınarak objektif bir değerlendirme süreci yürütüyoruz. Ücretler arasında cinsiyet, yaş, din, etnik köken gibi unsurlar göz önünde bulundurmamaya; adil ve eşitlikçi bir ücret düzenlemesi sunmaya özen gösteren, kurum içinde adil bir ortam oluşturan ve verimlilik ile başarıyı ödüllendiren bir yapı için çalışmalarımıza devam ediyoruz. İnsan Kaynakları Politikamız gereği, iletişim, işe alım, terfi, performans ve ücretlendirme gibi süreçlerin toplumsal cinsiyet merceği üzerinden yeni bir bakışla ele alınması gerektiğine inanıyoruz. Tüm operasyonlarımıza, kararlarımıza, planlarımıza ve süreçlerimize cinsiyet eşitliği ile bakıyoruz.



KOCAER

RAPOR
HAKKINDA

ŞİRKET
MESAJI

KOCAER ÇELİK
HAKKINDA

SÜRDÜRÜLEBİLİRLİK
STRATEJİMİZ

KURUMSAL
YÖNETİŞİM

EKONOMİK
PERFORMANSIMIZ

ÇEVRESEL
PERFORMANSIMIZ

SOSYAL
PERFORMANSIMIZ

EKLER
+



67



İstihdam Türüne Göre Çalışan Sayıları

	2020	2021	2022
Beyaz Yaka – Kadın	25	30	32
Beyaz Yaka – Erkek	82	91	90
Mavi Yaka – Kadın	6	6	6
Mavi Yaka – Erkek	561	639	763

Sözleşme Türüne Göre Çalışan Sayıları

	2020	2021	2022
Belirsiz Süreli - Kadın	31	36	38
Belirsiz Süreli - Erkek	643	724	842
Belirli Süreli – Kadın	0	0	0
Belirli Süreli – Erkek	0	6	11

İŞ SAĞLIĞI VE GÜVENLİĞİ

Faaliyet alanımız doğası gereği yüksek iş sağlığı ve güvenliği riskleri içeriyor. Üretim sahalarımızda çalışanlarımızın sağlığı ve güvenliğini sağlamak en önemli sorumluluğumuz. İş Sağlığı ve Güvenliği Politikamız çerçevesinde, yasal düzenlemelere tam uyumun yanında, ISO 45001:2018 İş Sağlığı ve Güvenliği Yönetim Sistemi sertifikamız da bulunuyor.

Çalışanlarımızın sağlığı ve güvenliği konusunda taahhütlerimizi yerine getirmek amacıyla, işe yeni başlayan her çalışanımıza detaylı iş sağlığı ve güvenliği eğitimleri veriyoruz. Bu eğitimler, çalışanlarımızın iş yerindeki potansiyel riskleri tanımalarına, güvenli çalışma prosedürlerini anlamalarına ve iş sağlığı ve güvenliği politikalarımıza tam uyum sağlamalarına yardımcı olmak için özenle tasarlandı. Ayrıca tesisimize gelen taşeron ve misafirlerin, tesisimizde bulunacakları süre boyunca herhangi bir olumsuz durumla karşılaşmamalarını sağlamak amacıyla girişte İş Güvenliği eğitimleri veriyoruz.

Düzenli aralıklarla çalışanlarımızın iş sağlığı ve güvenliği eğitimlerini tekrarlıyoruz. Bu eğitimler, iş yerinde yapılan değişiklikler, yeni güvenlik prosedürleri veya ekipmanlar hakkında bilgilendirme sağlamak ve çalışanlarımızın güncel bilgilere erişimini sağlamak amacıyla periyodik olarak güncelleniyor. 2022 yılı kapsamında 21.738 saat iş sağlığı ve güvenliği eğitimi verilmiştir.

İş Kazaları	Grup	Birim	2020	2021	2022
Ramak Kala	Şirket	Adet/Yıl	26	15	69
	Alt işveren	Adet/Yıl	0	0	0
Kayıp Günlü Kaza Adeti	Şirket	Adet/Yıl	146	109	173
	Alt işveren	Adet/Yıl	0	0	0
Kayıp Gün	Şirket	Adet/Yıl	2.017	2.713	2.600
	Alt işveren	Adet/Yıl	0	0	0
Kayıp Günsüz Kaza Adeti	Şirket	Adet/Yıl	39	64	109
	Alt işveren	Adet/Yıl	0	0	0
KSO – Kaza Sıklık Oranı (Lost Time Injury Rate) (Kaza Sayısı x 1.000.000) / Toplam Çalışma Saati	Şirket	Oran	120,23	115,34	141,82
	Alt işveren	Oran	0,00	0,00	0,00
Ölüm	Şirket	Adet/Yıl	0	0	0
	Alt işveren	Adet/Yıl	0	0	0
KAO – Kaza Ağırlık Oranı (Severity Rate) (Kayıp Gün x 1000) / Toplam Çalışma Saati	Şirket	Oran	2,30	1,80	1,31
	Alt işveren	Oran	0,00	0,00	0,00
Meslek Hastalığı Oranı (ODR) Meslek Hastalığı Sayısı x 1.000.000 / ÇS	Şirket	Oran	0,00	0,00	0,00
	Alt işveren	Oran	0,00	0,00	0,00

Kocaer Yönetim ve Mükemmellik Sistemimize bağlı olarak geliştirmiş olduğumuz Kocaer A, B, C Sınıfı İş Güvenliği Uzmanlığı Sertifikasyon Programı bulunuyor. Bu program kapsamında gerekli eğitimleri alarak sınavlarda başarı gösteren ve İş Güvenliği Uzmanlığı Sertifikasyonu İç Yönetmeliğinde belirtilen gereksinimleri karşılayan tüm çalışanlarımız farklı seviyelerde İş Güvenliği Uzmanı olabiliyor. C'den başlayarak A'ya kadar olan süreçte çeşitli eğitim ve denetim faaliyetleriyle iş güvenliği konusundaki yetkinlikler arttırılıyor. Bu sayede özellikle tehlikeli ve çok tehlikeli sınıflarda yer alan işletmelerimizde iş kazalarında ciddi azalmalar sağlıyoruz.

İş kazalarının azaltılması için önemli bir adım olarak, forkliftlerin arka, yan ve üst kısımlarına kamera sistemleri kurarak kör noktalarda meydana gelebilecek olası tehlikeli durumların önüne geçmeyi sağladık. Kamera sistemleri, manevra esnasında çevredeki herhangi bir engeli veya yaklaşan yayaları algılıyor ve operatöre uyarı veriyor. Bu sayede, operatörlerin daha dikkatli olmaları, güvenli sürüş kurallarına uymaları ve potansiyel riskleri önceden fark etmeleri teşvik ediliyor.

Tesislerimizde, tehlikeli maddelerin güvenli bir şekilde işlenmesi için Tehlikeli Madde Güvenlik Danışmanlığı faaliyetlerini yürütüyoruz. Bu faaliyetler, tesisimize gelen tehlikeli maddelerin danışmanlarımız rehberliğinde yüklenme, boşaltılma, doldurulma, paketlenme ve elleçlenme süreçlerinin güvenli bir şekilde gerçekleştirilmesini sağlıyor.

KOCAER

RAPOR
HAKKINDA

ŞİRKET
MESAJI

KOCAER ÇELİK
HAKKINDA

SÜRDÜRÜLEBİLİRLİK
STRATEJİMİZ

KURUMSAL
YÖNETİŞİM

EKONOMİK
PERFORMANSIMIZ

ÇEVRESEL
PERFORMANSIMIZ

SOSYAL
PERFORMANSIMIZ

EKLER
+



69



TOPLUMSAL SOSYAL SORUMLULUK

Kocaer Çelik olarak, iş dünyasında sosyal sorumluluğun önemini farkındayız ve çeşitli etkinliklerle topluma katkı sağlamaya gayret gösteriyoruz. İnsan odaklı bir şirket olarak, sadece kar elde etmekle değil, toplumun refahına ve gelişimine katkıda bulunmakla da sorumlu olduğumuzu biliyoruz.

Bu kapsamda, Menemen Belediyesi'nin düzenlediği iftar organizasyonunda bir günlük iftar masrafını üstlendik ve Ramazan ayında Aliğa Kaymakamlığı ve İzmir Valiliği işbirliğiyle gerçekleştirilen projede ihtiyaç sahiplerine yönelik erzak yardımında bulunarak destek sağladık.

6 Şubat 2023 tarihinde ülkemizde meydana gelen deprem felaketinin ardından şirketimiz tarafından AFAD üzerinden nakdi yardım ve depremedelerin geçici barınma ihtiyaçlarını karşılamak adına 30 adet yaşam konteyneri gönderilmiştir. Buna ek olarak çalışanlarımız arasında bir kampanya düzenlenmiş ve bu yardımın bir kısmı bölgede görev yapan Türk Silahlı Kuvvetleri personellerinin günlük kişisel ihtiyaçlarını karşılamak için gönderilirken geriye kalan miktarı ise yardım kuruluşları aracılığıyla deprem bölgesine aktarılmıştır.

Kocaer Çelik olarak, vefat etmiş personelimizin çocuklarına eğitim için burs vererek ve geçmişte kaybettiğimiz çalışanlarımızın ailelerine de çeşitli sosyal yardımlar yaparak destek sağlıyoruz. Bu sayede, çalışanlarımızın ailelerinin bu zorlu süreçler de yanlarında oluyor ve desteklerimizle ihtiyaçlarını karşılıyor.

Kocaer Çelik Topluma Hizmet Kulübü olarak 3 Aralık Dünya Engelliler Günü ve 2 Nisan Dünya Otizm Farkındalık Günü'nde Menemen Emiralem Sabahat Akşıray Eğitim Merkezi'ne destek olmak için faaliyet gösterdik. Bu etkinlikler kapsamında, okula kazandırdığımız halı sahanın ve kapalı otobüs durağının açılışı da gerçekleştirildi. Bünyemizde Kocaer Steel-Band kulübü ile işbirliği yapılarak gerçekleştirdiğimiz etkinlikte, otizmliler çocukların yaşamlarını anlamaya ve desteklemeye yönelik farkındalık yaratmayı hedefledik.

Topluma Hizmet Kulübümüzün öncülüğünde Kızılay'a yönelik "Kan-Can-Ritim" sloganıyla kan bağışi kampanyası düzenledik. Kampanya kapsamında, Kızılay'ın hayati öneme sahip kan ihtiyacını karşılamak için gönüllü bağışçılarımız katılım sağlamıştır. Bu sayede, sağlık kurumlarında tedavi gören hastaların hayatlarını kurtarmak ve sağlıklarını iyileştirmek adına gerekli olan kan stoklarının güvence altına alınması hedeflenmiştir.

Bu çalışmalarımızla toplumun ihtiyaçlarına cevap vermek ve sürdürülebilir bir gelecek inşa etmek için çaba sarf ediyoruz. Toplumun sosyal sorumluluk bilincini artırmak ve birlikte daha güçlü bir toplum oluşturmak için çalışmalarımızı sürdüreceğiz. Kocaer Çelik olarak, toplumsal sorumluluk alanında daha fazla projeye imza atarak, toplumun ihtiyaçlarına duyarlılıkla yaklaşmaya ve sürdürülebilir bir gelecek için taahhütlerimizi yerine getirmeye devam edeceğiz.



||| KOCAER

RAPOR
HAKKINDA

ŞİRKET
MESAJI

KOCAER ÇELİK
HAKKINDA

SÜRDÜRÜLEBİLİRLİK
STRATEJİMİZ

KURUMSAL
YÖNETİŞİM

EKONOMİK
PERFORMANSIMIZ

ÇEVRESEL
PERFORMANSIMIZ

SOSYAL
PERFORMANSIMIZ

EKLER
+



70



EKLER

- > ÇEVRESEL PERFORMANS GÖSTERGELERİ
- > SOSYAL PERFORMANS GÖSTERGELERİ
- > EKONOMİK PERFORMANS GÖSTERGELERİ
- > GRI ENDEKSİ

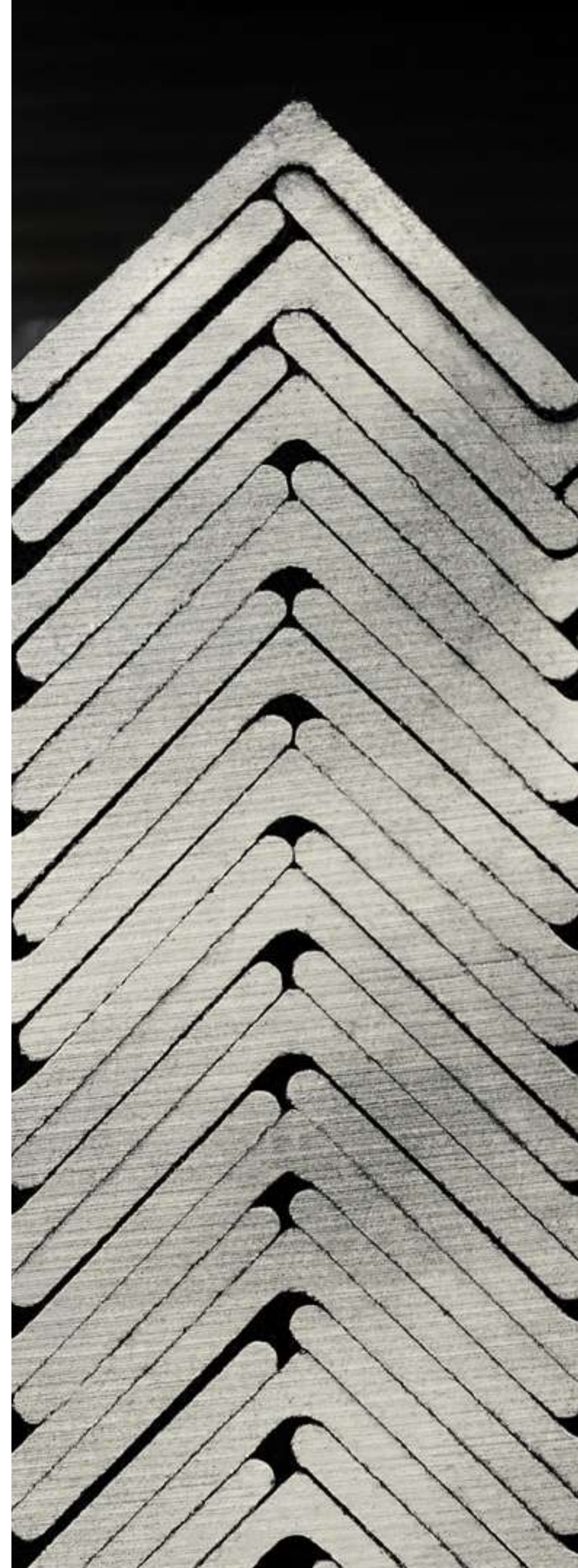

KOCAER

RAPOR
HAKKINDA

ŞİRKET
MESAJI

KOCAER ÇELİK
HAKKINDA

SÜRDÜRÜLEBİLİRLİK
STRATEJİMİZ

KURUMSAL
YÖNETİŞİM

EKONOMİK
PERFORMANSIMIZ

ÇEVRESEL
PERFORMANSIMIZ

SOSYAL
PERFORMANSIMIZ

EKLER
+



71



ÇEVRESEL PERFORMANS GÖSTERGELERİ

	Birim	2020	2021	2022
ENERJİ				
Yenilenemez Doğrudan Enerji				
Benzin	litre	3.165	29.878	50.003
Mazot /Motorin	litre	66.180	52.300	67.012
Doğal Gaz	Sm ³	18.039.921	20.699.949	23.602.824
Yenilenemez Dolaylı Enerji				
Elektrik	kWh	38.684.000	32.923.000	40.921.011
EMİSYON				
Sera Gazı Emisyonları				
Doğrudan CO ₂ Emisyonları	t CO ₂ e	37.417	43.242	44.725
Dolaylı CO ₂ Emisyonları	t CO ₂ e	27.051	15.289	14.254
ATIK				
Türüne Göre Atık Miktarları				
Tehlikeli Atıklar	Ton	26,64	22,49	46,36
Tehlikesiz Atıklar	Ton	9.842	11.335	10.597
SU				
Çekilen Toplam Su Hacmi				
Yer altı suları	m ³	-	262.708,41	210.420,00
Yağmur Suyu	m ³	-	54.709,00	201.214,77
Üçüncü Taraf Suları (Şebeke Suyu vb.)	m ³	-	-	232,71
SU				
Atık Su Deşarjı				
Üçüncü Taraf Suları (Kanalizasyon vb.)	m ³	-	87.878,00	41.300,00



SERTİFİKALAR

III KOCAER



Water Footprint Verification Statement

KOCAER ÇELİK SAN. VE TİC. A.Ş.
ALIAĞA ŞUBESİ

ISO 14046:2014



Water Footprint Verification Statement

KOCAER ÇELİK SAN. VE TİC. A.Ş.
ALIAĞA 2 ŞUBESİ

ISO 14046:2014



Water Footprint Verification Statement

KOCAER ÇELİK SAN. VE TİC. A.Ş.
ALIAĞA 3 ŞUBESİ

ISO 14046:2014



Water Footprint Verification Statement

KOCAER ÇELİK SAN. VE TİC. A.Ş.
GALVANİZ VE SERVİS MERKEZİ
TESİSİ ŞUBESİ

ISO 14046:2014

RAPOR
HAKKINDA

ŞİRKET
MESAJI

KOCAER ÇELİK
HAKKINDA

SÜRDÜRÜLEBİLİRLİK
STRATEJİMİZ

KURUMSAL
YÖNETİŞİM

EKONOMİK
PERFORMANSIMIZ

ÇEVRESEL
PERFORMANSIMIZ

SOSYAL
PERFORMANSIMIZ

EKLER
+



73



GHG Inventory Report Verification Statement

KOCAER ÇELİK SAN. VE TİC. A.Ş.

ISO 14064-1:2018



Green Check - Yeşil Kontrol Sertifikası

KOCAER ÇELİK SAN. VE TİC. A.Ş.



Building Design and Construction: New Construction and Major Renovations

KOCAER ÇELİK SAN. VE TİC. A.Ş.
GALVANİZ TESİSİ

GOLD



SOSYAL PERFORMANS GÖSTERGELERİ

ÇALIŞAN SAYILARI

	Birim	2020	2021	2022
İstihdam ve Devir				
İşe yeni giren - Toplam	Kişi	30	264	463
Beyaz Yaka	Kişi	4	30	20
Mavi Yaka	Kişi	26	234	443
İşten ayrılan - Toplam	Kişi	90	172	338
Beyaz Yaka	Kişi	15	17	22
Mavi Yaka	Kişi	75	155	316

Cinsiyete Göre İstihdam ve Devir

Erkek - İşe alınan	Kişi	29	251	454
	Oran	97%	95%	98%
Erkek - İşten ayrılan	Kişi	86	163	329
	Oran	96%	95%	97%
Kadın - İşe alınan	Kişi	1	13	9
	Oran	3%	5%	2%
Kadın - İşten ayrılan	Kişi	4	9	9
	Oran	4%	5%	3%

	Birim	2020	2021	2022
Yaşa Göre İstihdam ve Devir				
18 - 30 Yaş - İşe alınan	Kişi	15	131	267
	Oran	50%	50%	58%
18 - 30 Yaş - İşten ayrılan	Kişi	42	63	181
	Oran	47%	37%	54%
31 - 40 Yaş - İşe alınan	Kişi	7	82	110
	Oran	23%	31%	24%
31 - 40 Yaş - İşten ayrılan	Kişi	25	42	81
	Oran	28%	24%	24%
41 - 50 Yaş - İşe alınan	Kişi	6	41	70
	Oran	20%	16%	15%
41 - 50 Yaş - İşten ayrılan	Kişi	16	38	56
	Oran	18%	22%	17%
51 - 60 Yaş - İşe alınan	Kişi	2	9	16
	Oran	7%	3%	3%
51 - 60 Yaş - İşten ayrılan	Kişi	7	25	20
	Oran	8%	15%	6%
60 Yaş Üstü - İşe alınan	Kişi	0	1	0
	Oran	0%	0%	0%
60 Yaş Üstü - İşten ayrılan	Kişi	0	4	0
	Oran	0%	2%	0%

	Toplam	2020		2021		2022	
Cinsiyete Göre İstihdam ve Devir		Kadın	Erkek	Kadın	Erkek	Kadın	Erkek
Doğum iznine hak kazanan çalışanlar	Sayı	1	33	3	28	1	42
Doğum izni kullanan çalışanlar	Sayı	1	33	3	28	1	42
Doğum izni bittikten sonra işe dönen çalışanlar	Sayı	1	33	2	28	1	42
Doğum izninden sonra işe dönen ve sonrasında en az 12 ay daha çalışanlar	Sayı	1	32	2	25	1	41

RAPOR
HAKKINDA

ŞİRKET
MESAJI

KOCAER ÇELİK
HAKKINDA

SÜRDÜRÜLEBİLİRLİK
STRATEJİMİZ

KURUMSAL
YÖNETİŞİM

EKONOMİK
PERFORMANSIMIZ

ÇEVRESEL
PERFORMANSIMIZ

SOSYAL
PERFORMANSIMIZ

EKLER
+



74



Yetenek Yönetimi ve Kariyer Gelişimi Eğitim Saatleri

	Birim	2020	2021	2022
Türüne Göre Eğitimler				
Mesleki Gelişim	Saat	3.299	6.099,5	9.492,5
Kişisel Gelişim	Saat	3	125	194,5
İSG	Saat	14.126	15.644	21.738,5
Diğer (Liderlik)	Saat	58	271	178,5
Toplam Eğitim Saati	Saat	17.486	22.139,5	31.604

Toplam Eğitim Saatleri

	Birim	2020	2021	2022
Çalışan Kategorisine Göre				
Üst Düzey Yöneticiler	Kişi×Saat	51	107	100
Üst Düzey Yöneticiler	Kişi	13	36	32
Orta Düzey Yöneticiler	Kişi×Saat	519	350	602
Orta Düzey Yöneticiler	Kişi	146	148	148
Diğer Çalışanlar	Kişi×Saat	16.917	21.683	30.903
Diğer Çalışanlar	Kişi	5.535	9.470	13.801
Toplam		17.486	22.140	31.604

İstihdam Türüne Göre

Mavi Yaka	Kişi×Saat	13.702	17.679	26.159
Mavi Yaka	Kişi	4.378	7.475	11.969
Beyaz Yaka	Kişi×Saat	3.265	3.570	4.599
Beyaz Yaka	Kişi	893	1.350	1.187
Taşeron Çalışanları	Kişi×Saat	520	891	847
Taşeron Çalışanları	Kişi	423	829	825
Toplam		17.486	22.140	31.604

Cinsiyete Göre

Erkek	Kişi×Saat	16.399	21.066	30.356
Erkek	Kişi	5.276	9.147	13.491
Kadın	Kişi×Saat	1.088	1.074	1.249
Kadın	Kişi	418	507	490
Toplam		17.486	22.140	31.604

Eğitim Listesi

	Eğitim Saati
Acil Durum Ekipleri Bilgilendirme Eğitimi	206
C Sınıfı İş Güv. Uzmanlık Eğitimi	1.734
Davranış Odaklı Güvenlik Yönetimi	93
Etkin Lider Gelişim Programı Eğitimleri	32
Güncelleme-Covid-19 Pandemi Bilinçlendirme Eğitimi	54
Güncelleme-Çalışma İzin Prosedürü	368
Güncelleme-İSG Eğitimi	5.552
Güncelleme-İSG İç Yönetmeliği ve Disiplin Yönetmeliği Eğitimi	370
Güncelleme-Yangın ve Acil Durum Eğitimi	369
İşbaşı-Acil Durum Eğitimi	484
İşbaşı-Çalışma İzin Prosedürü Eğitimi	484
İşbaşı-İSG Eğitimi	7.809
İşbaşı-İSG İç Yönetmeliği ve Disiplin Yönetmeliği	474
İşbaşı-İşe Başlama İş Güv. Uygulamalı Eğitimi	945
İşbaşı-Yangın Eğitimi	489
Taşeron-İSG İşbaşı Eğitimi	710
Toolbox-D Sınıfı Yangın Söndürücü Kullanım Eğitimi	13,5
Toolbox-İş Kazası Sonrası Farkındalık Eğitimi	79
Toolbox-KKD Kullanımı/Kazaları Önlemedeki Önemli Hususlar	57
Toolbox-Tezgah/Şaft Değişiminde Dikkat Edilecek Hususlar Eğitimi	16
Toolbox-Yönlendirici (İşaretçi) Eğitimi	30
5S Eğitimi	207,5
BGYS Farkındalık Eğitimi	479
Enerji Verimliliği Mini MBA	8
Enerji Verimliliği Semineri	12



Eğitim Listesi	Eğitim Saati
Enerji Yöneticisi Eğitimi	320
Güncelleme-BGYS Farkındalık Eğitimi	375,5
Güncelleme-Çevre ve Atık Yönetimi Eğitimi	488
Güncelleme-Enerji Farkındalığı Eğitimi	455
Güncelleme-Güvenlik Görevlisi Eğitimi	110
Güncelleme-İlkyardım Eğitimi	208
Güncelleme-Yönetim Sistemleri Eğitimi	423
İlkyardım Temel Eğitimi	624
İşbaşı-Çevre ve Atık Yönetimi Eğitimi	483
İşbaşı-Enerji Farkındalığı Eğitimi	482
İşbaşı-Yönetim Sistemleri ve Politikası	483
Kaizen (Sürekli İyileştirme) Eğitimi	184,5
KVKK Farkındalık Eğitimi	211,5
KYMS (Kocaer Yönetim ve Mükemmellik Sistemi) Eğitimi	154
Sürdürülebilir Endüstri	4,5
Sürdürülebilir Finans Mini Mba Eğitimi	63
Sürdürülebilirlik Uzmanlığı Eğitimi	25
Yabancı Dil Kursu (İngilizce- Başlangıç Düzeyi)	533
Yabancı Dil Kursu (İngilizce- Orta Düzey)	392,5
Yabancı Dil Kursu (İngilizce- İleri Düzey)	150
YY5-Gümrük Cezaları ve Kaçakçılık Eğitimi	96
YY5-Gümrük ve Dış Ticaret Mevzuatı Eğitimi	128
YY5-Tedarik Zincirinde Ris. ve Olay Yön. Eğitimi	152,5
İşbaşı-İş Etiği Kuralları Eğitimi	178,5

Cinsiyetine Göre Çalışan Sayıları	Birim	2020	2021	2022
İstihdam Türüne Göre Çalışan Sayıları				
Beyaz Yaka - Kadın	Kişi	25	30	32
Beyaz Yaka - Erkek	Kişi	82	91	90
Mavi Yaka - Kadın	Kişi	6	6	6
Mavi Yaka - Erkek	Kişi	561	639	763
Sözleşme Türüne Göre Çalışan Sayıları				
Belirsiz Süreli - Kadın	Kişi	31	36	38
Belirsiz Süreli - Erkek	Kişi	643	724	842
Belirli Süreli - Kadın	Kişi	0	0	0
Belirli Süreli - Erkek	Kişi	0	6	11

İş Kazaları	Grup	Birim	2020	2021	2022
Ramak Kala	Şirket	Adet/Yıl	26	15	69
	Alt işveren	Adet/Yıl	0	0	0
Kayıp Günlü Kaza Adeti	Şirket	Adet/Yıl	146	109	173
	Alt işveren	Adet/Yıl	0	0	0
Kayıp Gün	Şirket	Adet/Yıl	2.017	2.713	2.600
	Alt işveren	Adet/Yıl	0	0	0
Kayıp Günsüz Kaza Adeti	Şirket	Adet/Yıl	39	64	109
	Alt işveren	Adet/Yıl	0	0	0
KSO - Kaza Sıklık Oranı (Lost Time Injury Rate) (Kaza Sayısı x 1.000.000) / Toplam Çalışma Saati	Şirket	Oran	120,23	115,34	141,82
	Alt işveren	Oran	0,00	0,00	0,00
Ölüm	Şirket	Adet/Yıl	0	0	0
	Alt işveren	Adet/Yıl	0	0	0
KAO - Kaza Ağırlık Oranı (Severity Rate) (Kayıp Gün x 1000) / Toplam Çalışma Saati	Şirket	Oran	2,30	1,80	1,31
	Alt işveren	Oran	0,00	0,00	0,00
Meslek hastalığı oranı (ODR) Meslek Hastalığı Sayısı x 1.000.000 / ÇS	Şirket	Oran	0,00	0,00	0,00
	Alt işveren	Oran	0,00	0,00	0,00

EKONOMİK PERFORMANS GÖSTERGELERİ

Ekonomik Değerler

	Birim	2020	2021	2022
Yaratılan Ekonomik Değer				
Yaratılan Ekonomik Değer (Gelirler)	TL	1.929.739.794	3.168.902.545	9.232.634.451
Dağıtılan Ekonomik Değer				
İşletme Giderleri	TL	203.179.989	428.466.668	1.255.780.130
Çalışanlara Sağlanan Faydalar	TL	66.992.901	97.747.849	215.049.477
Devlete Sağlanan Faydalar	TL	5.809.659	26.986.974	125.533.395
Sermaye Sağlayıcılara Sağlanan Faydalar	TL			151.000.000
Topluma Sağlanan Faydalar	TL	58.677	749.846	341.635
Toplam	TL	276.041.226	553.951.337	1.747.704.638
Sürdürülebilir Finansman				
Ortalama Finansman Maliyeti	TL	15,00%	16,30%	12,90%
Sürdürülebilir Finansman/Tüm Borçlar Oranı	USD		2,49%	3,06%
Sürdürülebilir İş Modellerinin Toplam Satışlara Katkısı	USD		0,59%	0,50%

Tedarikçi Sayıları ve Yapılan Ödemeler

	Birim	2020	2021	2022
Tedarikçilere Yapılan Ödemelerin Yaklaşık Değeri				
İthalat Miktarı	TL	236.196.657	416.815.864	991.311.067
Yurt İçi Satın Alma Miktarı	TL	1.153.501.882	1.040.127.537	4.807.422.412
Toplam	TL	1.389.698.539	1.456.943.400	5.798.733.479
İthalat Tedarikçisi Sayısı	Adet	7	8	14
Yurt İçi Tedarikçi Sayısı	Adet	538	610	687
Toplam	Adet	545	618	701

RAPOR
HAKKINDA

ŞİRKET
MESAJI

KOCAER ÇELİK
HAKKINDA

SÜRDÜRÜLEBİLİRLİK
STRATEJİMİZ

KURUMSAL
YÖNETİŞİM

EKONOMİK
PERFORMANSIMIZ

ÇEVRESEL
PERFORMANSIMIZ

SOSYAL
PERFORMANSIMIZ

EKLER
+



77



	2020		2021		2022							
	Yurt İçi	Yurt Dışı	Yurt İçi	Yurt Dışı	Yurt İçi	Yurt Dışı						
Tedarikçiler												
Ülke veya Bölgelere Göre	Marmara	148	4	Marmara	155	6	Marmara	184	11			
	Akdeniz	7		Akdeniz	8		Akdeniz	12				
	Karadeniz	2		Karadeniz	3		Karadeniz	2				
	Ege:	350		Ege	410		Ege	447				
	İç Anadolu	22		İç Anadolu	25		İç Anadolu	31				
	G. D Anadolu	1		G. D Anadolu	1		G. D Anadolu	1				
	D. Anadolu	1		D. Anadolu	3		D. Anadolu	3				
	Türüne Göre (Nakliyeci, Danışman, Toptancı vb.)	Araç Kiralama	1	Malzeme	1	Araç Alımı	1	Malzeme	3	Araç Alımı	1	Malzeme
Beton		2	Merdane	1	Araç Kiralama	1	Merdane	1	Araç Kiralama	1	Kütük Demiri	1
Bileme		1	Kütük Demiri	1	Beton	3	Kütük Demiri	1	Beton	2		
Doğalgaz		1		Çinko	1			Çinko	2			
Elektrik		2		Doğalgaz	1			Doğalgaz	1			
Gıda		1		Elektrik	1			Elektrik	1			
Hizmet		74		Gıda	2			Gıda	2			
Hidrolik, Pnömatik, Tesisat		8		Hidrolik, Pnömatik, Tesisat	10			Hidrolik, Pnömatik, Tesisat	6			
İmalat		8		Hizmet	82			Hizmet	91			
İnşaat		1		İmalat	8			İmalat	12			
Kesimli Sac		2		İnşaat	5			İnşaat	5			
Kimyasal		5		Kesimli Sac	2			Kesimli Sac	2			
Kütük Demiri		1		Kimyasal	7			Kimyasal	8			
Malzeme		414		Kütük Demiri	1			Kütük Demiri	1			
Merdane		3		Malzeme	470			Malzeme	535			
Motorin		1		Motorin	2			Merdane	3			
Rulman, Keçe		4		Rulman, Keçe	2			Motorin	2			
			Merdane	3			Rulman, Keçe	3				

	Açıklama	Başlıklar	Sayfa	
GRI 1: Temel 2021				
GRI 2: Genel Beyanlar 2021	2-1 Organizasyonel ayrıntılar	3.1 Hakkımızda	9	
	2-2 Organizasyonun sürdürülebilirlik raporlamasına dahil edilen kuruluşlar	3.1 Hakkımızda	9	
	2-3 Raporlama dönemi, sıklığı ve irtibat noktası	3.1 Hakkımızda	9	
	2-6 Faaliyetler, değer zinciri ve diğer iş ilişkileri	5.6 Sürdürülebilir Tedarik Zinciri Yönetimi	41	
	2-7 Çalışanlar	8.4 Çeşitlilik, Eşitlik ve Kapsayıcılık	63	
	2-8 Çalışan olmayan işçiler	8.4 Çeşitlilik, Eşitlik ve Kapsayıcılık	63	
	2-9 Yönetişim yapısı ve bileşimi	5.1 Organizasyon ve Kurumsal Yapımız	32	
	2-10 En yüksek yönetim organının aday gösterilmesi ve seçimi	5.1 Organizasyon ve Kurumsal Yapımız	32	
	2-11 En yüksek yönetim organının başkanı	5.1 Organizasyon ve Kurumsal Yapımız	32	
	2-12 Etkilerin yönetiminin denetlenmesinde en yüksek yönetim organının rolü	5.1 Organizasyon ve Kurumsal Yapımız	32	
	2-14 Sürdürülebilirlik raporlamasında en yüksek yönetim organının rolü	5.1 Organizasyon ve Kurumsal Yapımız	32	
	2-15 Çıkar çatışmaları	5.4 İş Etiği ve Uyum	39	
	2-16 Kritik endişelerin iletilmesi	5.4 İş Etiği ve Uyum	39	
	2-19 Ücretlendirme politikaları	8.4 Çeşitlilik, Eşitlik ve Kapsayıcılık	63	
	2-22 Sürdürülebilir kalkınma stratejisine ilişkin beyan	4.1 Sürdürülebilirlik Yaklaşımımız, Stratejimiz ve Organizasyonumuz	20	
	2-23 Politika taahhütleri	3.1 Hakkımızda	9	
	2-24 Politika taahhütlerinin yerleştirilmesi	3.1 Hakkımızda	9	
	2-25 Olumsuz etkileri düzeltmeye yönelik süreçler	8.1 Sosyal Performans Hedeflerimiz ve Yönetimimiz	59	
	2-26 Tavsiye alma ve endişeleri dile getirme mekanizmaları	5.4 İş Etiği ve Uyum	39	
	2-27 Yasa ve yönetmeliklere uygunluk	5.4 İş Etiği ve Uyum	39	
	2-28 Üyelik dernekleri	3.5 İş Birlikleri ve Kurumsal Üyelikler	16	
	2-29 Paydaş katılımı yaklaşımı	4.2 Önceliklendirme Matrisi ve Paydaş Katılımı	22	
	GRI 3: Öncelikli Konular 2021	3-1 Öncelikli konuları belirleme süreci	4.2 Önceliklendirme Matrisi ve Paydaş Katılımı	22
		3-2 Öncelikli konuların listesi	4.2 Önceliklendirme Matrisi ve Paydaş Katılımı	22
		3-3 Öncelikli konuların yönetimi	4.2 Önceliklendirme Matrisi ve Paydaş Katılımı	22

RAPOR
HAKKINDAŞİRKET
MESAJIKOCAER ÇELİK
HAKKINDASÜRDÜRÜLEBİLİRLİK
STRATEJİMİZKURUMSAL
YÖNETİŞİMEKONOMİK
PERFORMANSIMIZÇEVRESEL
PERFORMANSIMIZSOSYAL
PERFORMANSIMIZEKLER
+

	Açıklama	Başlıklar	Sayfa
GRI 200: Ekonomik Standartlar Serisi			
GRI 3: Öncelikli Konular 2021	3-1 Öncelikli konuları belirleme süreci	6.1 Ekonomik Performansımız	44
	3-2 Öncelikli konuların listesi	6.1 Ekonomik Performansımız	44
	3-3 Öncelikli konuların yönetimi	6.1 Ekonomik Performansımız	44
GRI 201: Ekonomik Performans 2016	201-1 Üretilen ve dağıtılan ekonomik değer	6.1 Ekonomik Performansımız	44
	201-3 Tanımlanmış fayda planı yükümlülükleri ve diğer emeklilik planları	6.1 Ekonomik Performansımız	44
Dolaylı Ekonomik Etkiler 2016			
GRI 3: Öncelikli Konular 2021	3-1 Öncelikli konuları belirleme süreci	6.1 Ekonomik Performansımız	44
	3-2 Öncelikli konuların listesi	6.1 Ekonomik Performansımız	44
	3-3 Öncelikli konuların yönetimi	6.1 Ekonomik Performansımız	44
GRI 203: Dolaylı Ekonomik Etkiler 2016	203-1 Desteklenen altyapı yatırımları ve hizmetleri	6.1 Ekonomik Performansımız	44
	203-2 Önemli dolaylı ekonomik etkiler	6.1 Ekonomik Performansımız	44
Satın Alma Uygulamaları			
GRI 3: Öncelikli Konular 2021	3-1 Öncelikli konuları belirleme süreci	6.7 Yerel Ekonomiye Katkı	48
	3-2 Öncelikli konuların listesi	6.7 Yerel Ekonomiye Katkı	48
	3-3 Öncelikli konuların yönetimi	6.7 Yerel Ekonomiye Katkı	48
GRI 204: Satın Alma Uygulamaları 2016	204-1 Yerel tedarikçilere yapılan harcamaların oranı	6.7 Yerel Ekonomiye Katkı	48
Yolsuzlukla Mücadele			
GRI 3: Öncelikli Konular 2021	3-1 Öncelikli konuları belirleme süreci	5.4.2 Yolsuzluk ve Rüşvetle Mücadele	39
	3-2 Öncelikli konuların listesi	5.4.2 Yolsuzluk ve Rüşvetle Mücadele	39
	3-3 Öncelikli konuların yönetimi	5.4.2 Yolsuzluk ve Rüşvetle Mücadele	39
GRI 205: Yolsuzlukla Mücadele 2016	205-1 Yolsuzlukla ilgili riskler bakımından değerlendirilen operasyonlar	5.4.2 Yolsuzluk ve Rüşvetle Mücadele	39
	205-2 Yolsuzlukla mücadele politika ve prosedürleri ile ilgili iletişim ve eğitim	5.4.2 Yolsuzluk ve Rüşvetle Mücadele	39
Rekabete Aykırı Davranış			
GRI 3: Öncelikli Konular 2021	3-1 Öncelikli konuları belirleme süreci	5.4.1 Rekabete Aykırı Davranışla Mücadele	39
	3-2 Öncelikli konuların listesi	5.4.1 Rekabete Aykırı Davranışla Mücadele	39
	3-3 Öncelikli konuların yönetimi	5.4.1 Rekabete Aykırı Davranışla Mücadele	39

RAPOR
HAKKINDA

ŞİRKET
MESAJI

KOCAER ÇELİK
HAKKINDA

SÜRDÜRÜLEBİLİRLİK
STRATEJİMİZ

KURUMSAL
YÖNETİŞİM

EKONOMİK
PERFORMANSIMIZ

ÇEVRESEL
PERFORMANSIMIZ

SOSYAL
PERFORMANSIMIZ

EKLER
+



	Açıklama	Başlıklar	Sayfa
Vergi			
GRI 3: Öncelikli Konular 2021	3-1 Öncelikli konuları belirleme süreci	6.3 Vergi Yaklaşımımız	46
	3-2 Öncelikli konuların listesi	6.3 Vergi Yaklaşımımız	46
	3-3 Öncelikli konuların yönetimi	6.3 Vergi Yaklaşımımız	46
GRI 207: Vergi 2022	207-1 Vergi Yaklaşımı	6.3 Vergi Yaklaşımımız	46
	207-2 Vergi yönetişimi, kontrolü ve risk yönetimi	6.3 Vergi Yaklaşımımız	46
	207-3 Vergi ile ilgili paydaş etkileşimi ve yönetimi	6.3 Vergi Yaklaşımımız	46
GRI 300: Çevresel Standartlar Serisi			
Malzemeler			
GRI 3: Öncelikli Konular 2021	3-1 Öncelikli konuları belirleme süreci	7.4 Döngüsellik ve Atık Yönetimi	55
	3-2 Öncelikli konuların listesi	7.4 Döngüsellik ve Atık Yönetimi	55
	3-3 Öncelikli konuların yönetimi	7.4 Döngüsellik ve Atık Yönetimi	55
	301-3 Geri kazanılmış ürünler ve ambalaj malzemeleri	7.4 Döngüsellik ve Atık Yönetimi	55
Enerji			
GRI 3: Öncelikli Konular 2021	3-1 Öncelikli konuları belirleme süreci	7.2 Enerji ve Sera Gazı Yönetimi	52
	3-2 Öncelikli konuların listesi	7.2 Enerji ve Sera Gazı Yönetimi	52
	3-3 Öncelikli konuların yönetimi	7.2 Enerji ve Sera Gazı Yönetimi	52
GRI 302: Enerji 2016	302-1 Kuruluş içi enerji tüketimi	7.2 Enerji ve Sera Gazı Yönetimi	52
	302-2 Kuruluş dışı enerji tüketimi	7.2 Enerji ve Sera Gazı Yönetimi	52
	302-4 Enerji tüketiminin azaltılması	7.2 Enerji ve Sera Gazı Yönetimi	52
	302-5 Ürün ve hizmetlerin enerji gereksinimlerinde azalma	7.2 Enerji ve Sera Gazı Yönetimi	52
Su			
GRI 3: Öncelikli Konular 2021	3-1 Öncelikli konuları belirleme süreci	7.3 Su Verimliliği ve Atık Su Yönetimi	54
	3-2 Öncelikli konuların listesi	7.3 Su Verimliliği ve Atık Su Yönetimi	54
	3-3 Öncelikli konuların yönetimi	7.3 Su Verimliliği ve Atık Su Yönetimi	54
GRI 303: Su Tüketimi ve Deşarj 2018	303-1 Paylaşılan kaynak olan suyla etkileşim	7.3 Su Verimliliği ve Atık Su Yönetimi	54
	303-2 Su deşarjına bağlı etkilerin yönetimi	7.3 Su Verimliliği ve Atık Su Yönetimi	54
	303-3 Kaynağından çekilen su	7.3 Su Verimliliği ve Atık Su Yönetimi	54
	303-4 Su deşarjı	7.3 Su Verimliliği ve Atık Su Yönetimi	54
	303-5 Su tüketimi	7.3 Su Verimliliği ve Atık Su Yönetimi	54

RAPOR
HAKKINDA

ŞİRKET
MESAJI

KOCAER ÇELİK
HAKKINDA

SÜRDÜRÜLEBİLİRLİK
STRATEJİMİZ

KURUMSAL
YÖNETİŞİM

EKONOMİK
PERFORMANSIMIZ

ÇEVRESEL
PERFORMANSIMIZ

SOSYAL
PERFORMANSIMIZ

EKLER
+



81



	Açıklama	Başlıklar	Sayfa
Biyçeşitlilik			
GRI 3: Öncelikli Konular 2021	3-1 Öncelikli konuları belirleme süreci	7.5 Biyçeşitlilik	56
	3-2 Öncelikli konuların listesi	7.5 Biyçeşitlilik	56
	3-3 Öncelikli konuların yönetimi	7.5 Biyçeşitlilik	56
	304-2 Faaliyetlerin, ürünlerin ve hizmetlerin biyolojik çeşitlilik üzerindeki önemli etkileri	7.5 Biyçeşitlilik	56
	304-3 Korunan veya restore edilen habitatlar	7.5 Biyçeşitlilik	56
Emisyonlar			
GRI 3: Öncelikli Konular 2021	3-1 Öncelikli konuları belirleme süreci	7.2 Enerji ve Sera Gazı Yönetimi	52
	3-2 Öncelikli konuların listesi	7.2 Enerji ve Sera Gazı Yönetimi	52
	3-3 Öncelikli konuların yönetimi	7.2 Enerji ve Sera Gazı Yönetimi	52
GRI 305: Emisyonlar 2016	305-1 Direk (Kapsam 1) sera gazı emisyonları	7.2 Enerji ve Sera Gazı Yönetimi	52
	305-2 Dolaylı (Kapsam 2) sera gazı emisyonları	7.2 Enerji ve Sera Gazı Yönetimi	52
	305-3 Dolaylı (Kapsam 3) sera gazı emisyonları	7.2 Enerji ve Sera Gazı Yönetimi	52
	305-4 Emisyon yoğunluğu	7.2 Enerji ve Sera Gazı Yönetimi	52
	305-5 Sera gazı emisyonlarının azaltılması	7.2 Enerji ve Sera Gazı Yönetimi	52
Atık			
GRI 3: Öncelikli Konular 2021	3-1 Öncelikli konuları belirleme süreci	7.4 Döngüsellik ve Atık Yönetimi	55
	3-2 Öncelikli konuların listesi	7.4 Döngüsellik ve Atık Yönetimi	55
	3-3 Öncelikli konuların yönetimi	7.4 Döngüsellik ve Atık Yönetimi	55
	306-2 Cinsine ve bertaraf yöntemine göre atıklar	7.4 Döngüsellik ve Atık Yönetimi	55
	306-3 Üretilen atıklar	7.4 Döngüsellik ve Atık Yönetimi	55
	306-4 Bertaraftan yönlendirilen atıklar	7.4 Döngüsellik ve Atık Yönetimi	55
	306-5 Bertarafa yönlendirilen atıklar	7.4 Döngüsellik ve Atık Yönetimi	55
GRI 400: Sosyal Standartlar Serisi			
İstihdam			
GRI 3: Öncelikli Konular 2021	3-1 Öncelikli konuları belirleme süreci	8.2. Çalışan Memnuniyeti	60
	3-2 Öncelikli konuların listesi	8.2. Çalışan Memnuniyeti	60
	3-3 Öncelikli konuların yönetimi	8.2. Çalışan Memnuniyeti	60
GRI 401: İstihdam 2016	401-1 İşe yeni alınan çalışanlar ve çalışan devri	8.2. Çalışan Memnuniyeti	60
	401-3 Cinsiyete göre doğum izninden sonra işe dönme ve işte kalma oranları	8.2. Çalışan Memnuniyeti	60

RAPOR
HAKKINDA

ŞİRKET
MESAJI

KOCAER ÇELİK
HAKKINDA

SÜRDÜRÜLEBİLİRLİK
STRATEJİMİZ

KURUMSAL
YÖNETİŞİM

EKONOMİK
PERFORMANSIMIZ

ÇEVRESEL
PERFORMANSIMIZ

SOSYAL
PERFORMANSIMIZ

EKLER
+



82



	Açıklama	Başlıklar	Sayfa
İş Sağlığı ve Güvenliği			
GRI 3: Öncelikli Konular 2021	3-1 Öncelikli konuları belirleme süreci	8.5. İş Sağlığı ve Güvenliği	64
	3-2 Öncelikli konuların listesi	8.5. İş Sağlığı ve Güvenliği	64
	3-3 Öncelikli konuların yönetimi	8.5. İş Sağlığı ve Güvenliği	64
GRI 403: İş Sağlığı ve Güvenliği 2018	403-1 İş sağlığı ve güvenliği yönetim sistemi	8.5. İş Sağlığı ve Güvenliği	64
	403-2 Yaralanma türleri ve yaralanma oranları, meslek hastalıkları, kayıp günler, devamsızlık ve işle bağlantılı ölüm sayısı	8.5. İş Sağlığı ve Güvenliği	64
	403-3 İş sağlığı hizmetleri	8.5. İş Sağlığı ve Güvenliği	64
	403-4 İş sağlığına ve güvenliğine çalışan katılımı, danışma ve iletişim	8.5. İş Sağlığı ve Güvenliği	64
	403-5 İş sağlığı ve güvenliği ile ilgili çalışan eğitimi	8.5. İş Sağlığı ve Güvenliği	64
	403-6 Çalışan sağlığının teşviki	8.5. İş Sağlığı ve Güvenliği	64
	403-7 İş ilişkileriyle doğrudan bağlantılı iş sağlığı ve güvenliği etkilerinin önlenmesi ve azaltılması	8.5. İş Sağlığı ve Güvenliği	64
	403-9 İş kaynaklı yaralanmalar	8.5. İş Sağlığı ve Güvenliği	64
	403-10 İş kaynaklı hasta vakaları	8.5. İş Sağlığı ve Güvenliği	64
	Eğitim ve Öğretim		
GRI 3: Öncelikli Konular 2021	3-1 Öncelikli konuları belirleme süreci	8.3. Yetenek Yönetimi ve Kariyer Gelişimi	62
	3-2 Öncelikli konuların listesi	8.3. Yetenek Yönetimi ve Kariyer Gelişimi	62
	3-3 Öncelikli konuların yönetimi	8.3. Yetenek Yönetimi ve Kariyer Gelişimi	62
GRI 404: Eğitim ve Öğretim 2016	404-1 Çalışan başına yıllık ortalama eğitim saati	8.3. Yetenek Yönetimi ve Kariyer Gelişimi	62
	404-2 Çalışan gelişimini destekleyen yetenek yönetimi ve yaşam boyu öğrenim programları	8.3. Yetenek Yönetimi ve Kariyer Gelişimi	62
	404-3 Düzenli kariyer ve performans gelişimi değerlendirmesine tabi çalışanların oranı	8.3. Yetenek Yönetimi ve Kariyer Gelişimi	62
Çeşitlilik ve Fırsat Eşitliği			
GRI 3: Öncelikli Konular 2021	3-1 Öncelikli konuları belirleme süreci	8.4. Çeşitlilik, Eşitlik ve Kapsayıcılık	63
	3-2 Öncelikli konuların listesi	8.4. Çeşitlilik, Eşitlik ve Kapsayıcılık	63
	3-3 Öncelikli konuların yönetimi	8.4. Çeşitlilik, Eşitlik ve Kapsayıcılık	63
GRI 405: Çeşitlilik ve Fırsat Eşitliği 2016	405-1 Yönetişim organlarının ve çalışanların çeşitliliği	8.4. Çeşitlilik, Eşitlik ve Kapsayıcılık	63
Ayrımcılığın Önlenmesi			
GRI 3: Öncelikli Konular 2021	3-1 Öncelikli konuları belirleme süreci	8.4. Çeşitlilik, Eşitlik ve Kapsayıcılık	63
	3-2 Öncelikli konuların listesi	8.4. Çeşitlilik, Eşitlik ve Kapsayıcılık	63
	3-3 Öncelikli konuların yönetimi	8.4. Çeşitlilik, Eşitlik ve Kapsayıcılık	63
GRI 406: Ayrımcılığın Önlenmesi 2016	406-1 Ayrımcılık vakalarının ve düzeltici önlemlerin alınması	8.4. Çeşitlilik, Eşitlik ve Kapsayıcılık	63

RAPOR
HAKKINDA

ŞİRKET
MESAJI

KOCAER ÇELİK
HAKKINDA

SÜRDÜRÜLEBİLİRLİK
STRATEJİMİZ

KURUMSAL
YÖNETİŞİM

EKONOMİK
PERFORMANSIMIZ

ÇEVRESEL
PERFORMANSIMIZ

SOSYAL
PERFORMANSIMIZ

EKLER
+



83



	Açıklama	Başlıklar	Sayfa
Yerel Toplular			
GRI 3: Öncelikli Konular 2021	3-1 Öncelikli konuları belirleme süreci	8.6 Toplumsal Sosyal Sorumluluk	65
	3-2 Öncelikli konuların listesi	8.6 Toplumsal Sosyal Sorumluluk	65
	3-3 Öncelikli konuların yönetimi	8.6 Toplumsal Sosyal Sorumluluk	65
GRI 413: Yerel Toplular 2016	413-1 Yerel toplum katılımı, etki değerlendirmeleri ve gelişim programlarının uygulandığı operasyonların yüzdesi	8.6 Toplumsal Sosyal Sorumluluk	65
Tedarikçi Sosyal Değerlendirmesi			
GRI 3: Öncelikli Konular 2021	3-1 Öncelikli konuları belirleme süreci	5.7 Sürdürülebilir Tedarik Zinciri Yönetimi	41
	3-2 Öncelikli konuların listesi	5.7 Sürdürülebilir Tedarik Zinciri Yönetimi	41
	3-3 Öncelikli konuların yönetimi	5.7 Sürdürülebilir Tedarik Zinciri Yönetimi	41
GRI 414: Tedarikçilerin Sosyal Değerlendirmesi 2016	414-1 Sosyal açıdan izlenen/denetlenen yeni tedarikçiler	5.7 Sürdürülebilir Tedarik Zinciri Yönetimi	41
	414-2 Tedarik zincirinde görülen olumsuz sosyal etkiler ve alınan önlemler	5.7 Sürdürülebilir Tedarik Zinciri Yönetimi	41
Müşteri Sağlığı ve Güvenliği			
GRI 3: Öncelikli Konular 2021	3-1 Öncelikli konuları belirleme süreci	6.6 Ürün Sorumluluğu ve Müşteri Memnuniyeti	47
	3-2 Öncelikli konuların listesi	6.6 Ürün Sorumluluğu ve Müşteri Memnuniyeti	47
	3-3 Öncelikli konuların yönetimi	6.6 Ürün Sorumluluğu ve Müşteri Memnuniyeti	47
GRI 416: Müşteri Sağlığı ve Güvenliği 2016	416-1 Ürün ve hizmet kategorilerinin sağlık ve güvenlik üzerindeki etkilerinin değerlendirilmesi	6.6 Ürün Sorumluluğu ve Müşteri Memnuniyeti	47
Pazarlama ve Etiketleme			
GRI 3: Öncelikli Konular 2021	3-1 Öncelikli konuları belirleme süreci	6.6 Ürün Sorumluluğu ve Müşteri Memnuniyeti	47
	3-2 Öncelikli konuların listesi	6.6 Ürün Sorumluluğu ve Müşteri Memnuniyeti	47
	3-3 Öncelikli konuların yönetimi	6.6 Ürün Sorumluluğu ve Müşteri Memnuniyeti	47
	417-1 Ürün ve hizmet bilgileri ve etiketleme için gereklilikler	6.6 Ürün Sorumluluğu ve Müşteri Memnuniyeti	47
Müşteri Gizliliği			
GRI 3: Öncelikli Konular 2021	3-1 Öncelikli konuları belirleme süreci	5.6 Bilgi Güvenliği	40
	3-2 Öncelikli konuların listesi	5.6 Bilgi Güvenliği	40
	3-3 Öncelikli konuların yönetimi	5.6 Bilgi Güvenliği	40
GRI 418: Müşteri Gizliliği 2016	418-1 Müşteri gizliliğinin ihlali ve müşteri verilerinin kaybı ile ilgili doğrulanmış şikâyetler	5.6 Bilgi Güvenliği	40

RAPOR
HAKKINDA

ŞİRKET
MESAJI

KOCAER ÇELİK
HAKKINDA

SÜRDÜRÜLEBİLİRLİK
STRATEJİMİZ

KURUMSAL
YÖNETİŞİM

EKONOMİK
PERFORMANSIMIZ

ÇEVRESEL
PERFORMANSIMIZ

SOSYAL
PERFORMANSIMIZ

EKLER
+





İSTANBUL OFİS

Zorlu Center Residence,
Koru Sokak, T3 Blok, No: 307
Beşiktaş / İstanbul
Tel: +90 216 290 75 66

Elektronik Posta Adresi

yatirimci.iliskileri@kocaersteel.com

İZMİR OFİS

Akdeniz Mahallesi,
Şehit Fethi Bey Caddesi,
No: 55, Kat: 16, Heris Tower
35210 Alsancak / Konak / İzmir
Tel: +90 216 481 98 90

İZMİR FABRİKA

A1/Yeni Foça Yolu 3. km
A2/Yeni Foça Yolu 2. km
A3/Yeni Foça Yolu 3. km
35800 Aliağa / İzmir
Tel: +90 232 625 18 60

İnternet Adresi

www.kocaercelik.com
www.kocaersteel.com

MERKEZ

Gümüştay Mahallesi,
Menderes Bulvarı, No: 45
Merkezefendi / Denizli

Şirketin Süresi

Süresiz

Yasal Uyarı

Kocaer Çelik Sürdürülebilirlik Raporunda yer alan bilgiler ve analizler raporun hazırlandığı zaman diliminde doğru ve güvenilir olduğuna inanılan kaynaklar ve bilgiler kullanılarak, sadece bilgilendirme amaçlı olarak yazılmıştır ve herhangi bir yatırım kararı için temel oluşturma amacı taşımaz. Kocaer Çelik yöneticileri, çalışanları ve raporun üretiminde katkıda bulunan diğer tüm şahıslar ve kurumlar, bu raporda yer alan bilgilerin kullanımı nedeniyle doğabilecek zararlardan sorumlu tutulamazlar. Raporun her hakkı Kocaer Çelik'e aittir.

Sürdürülebilirlik ve Raporlama Danışmanlığı

KPMG Sürdürülebilirlik Hizmetleri

Tel: +90 212 316 60 00
www.kpmg.com

Rapor Tasarımı

Editoryal

editoryal@editoryal.com.tr
www.editoryal.com.tr